

MANUAL DE INSTRUCCIONES

Trona para bebé SIMBA



Manual de instrucciones	ES
Instruction manual	EN
Manuel D'Utilisation	FR
Manuale D'Istruzioni	IT
Anweisungen	DE
Instruções	PT
Gebruiksaanwijzing	NL
Bruksanvisning	SWE
Instrukcja obsługi	PL
Brugsanvisning	DK



IMPORTANTE

CONSERVAR PARA POSTERIORES CONSULTAS.

1. ADVERTENCIAS

- No dejar al niño desatendido.
- No utilizar la trona a menos que todos sus componentes estén correctamente fijados y ajustados.
- No utilice la trona si falta alguna de sus piezas o está rota.
- Asegurarse de que el arnés se fija correctamente.
- No coloque al niño sobre la bandeja de la trona.
- Compruebe antes de usar la trona que todas las piezas funcionan adecuadamente.
- No aproximar la trona al fuego u otras fuentes de fuerte calor, como calefactores eléctricos o fuegos de gas.
- No coloque la trona en un lugar oscuro y húmedo.
- No coloque la trona en lugares que puedan ser peligrosos, como zonas escarpadas o cerca de una piscina.
- La trona está indicada para niños capaces de mantenerse sentados sin ayuda o desde 6 meses y con una edad inferior a 3 años, o un peso máximo de 15 kg.
- Lave el producto con agua y jabón.
- No desplace la trona mientras el niño esté sentado en ella.
- No deje al niño en la trona sin supervisión de un adulto.
- Para evitar el vuelco de la trona, no la sitúe cerca de objetos de gran tamaño, como una mesa o estantería.

2. ACCESORIOS

1. Cuerpo de la silla

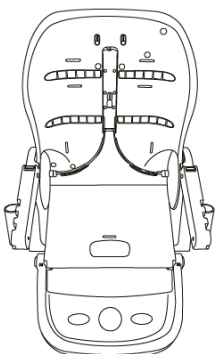

2. Bandeja



3. Textil

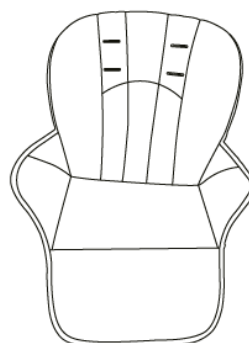

4. Cinturón de seguridad

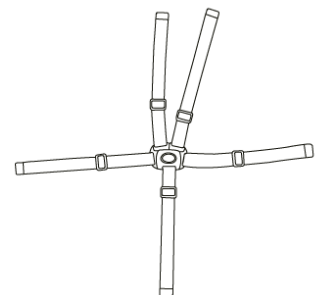

5. Bastidor

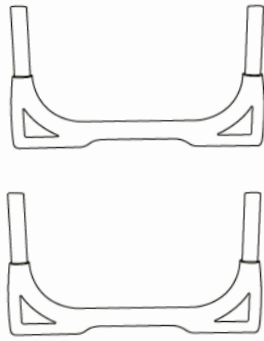

6. Armazón del asiento

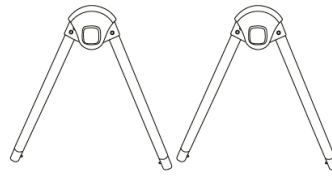

7. Ruedas

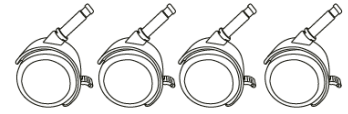

3. PASOS DE INSTALACIÓN

1. Inserte el armazón del asiento (Accesorio 6) en el cuerpo de la silla (Accesorio 1). Introduzca una de las patas (Accesorio 6) por la guía cilíndrica (indicada en la **imagen 1**) de manera que los botones de la parte inferior interna de cada pata queden hacia dentro, siendo la pata delantera la que queda sujeta al mismo cilindro del asiento. Asegúrate de que una vez colocadas las patas, el asiento de la trona queda nivelado correctamente (**imagen 2**).

2. Inserte los bastidores (Accesorio 5) en las patas del armazón del asiento (Accesorio 6). Asegúrate de que los clips de ambos bastidores coinciden con los agujeros de las patas. Repita el proceso para las patas delanteras y traseras.

3. A continuación baja los soportes laterales de la bandeja y el reposapiés para ajustar el textil correctamente (Accesorio 3) en el siguiente paso.

4. Coloque el textil (Accesorio 3) haciendo coincidir los agujeros de este con los agujeros del cuerpo de la silla (Accesorio 1) indicados en la **imagen 3**.

5. Inserte el cinturón de seguridad (Accesorio 4) haciendo pasar la hebilla de cada extremo del cinturón de seguridad por los agujeros habilitados para ello del textil y por los agujeros de la silla. Si se desea se puede regular la altura superior del arnés haciendolo coincidir por los agujeros que mejor se adapten a la altura del bebé (**Imagen 4**).

6. Para la instalación de la bandeja (Accesorio 2) haga coincidir las guías de la parte inferior de la bandeja con las guías previamente bajadas del cuerpo de la silla (Accesorio 1). Puede seleccionar la distancia que desee dentro de los niveles disponibles.

7. Introduzca las ruedas (Accesorio 7) en los agujeros de la parte inferior de los bastidores (Accesorio 5).

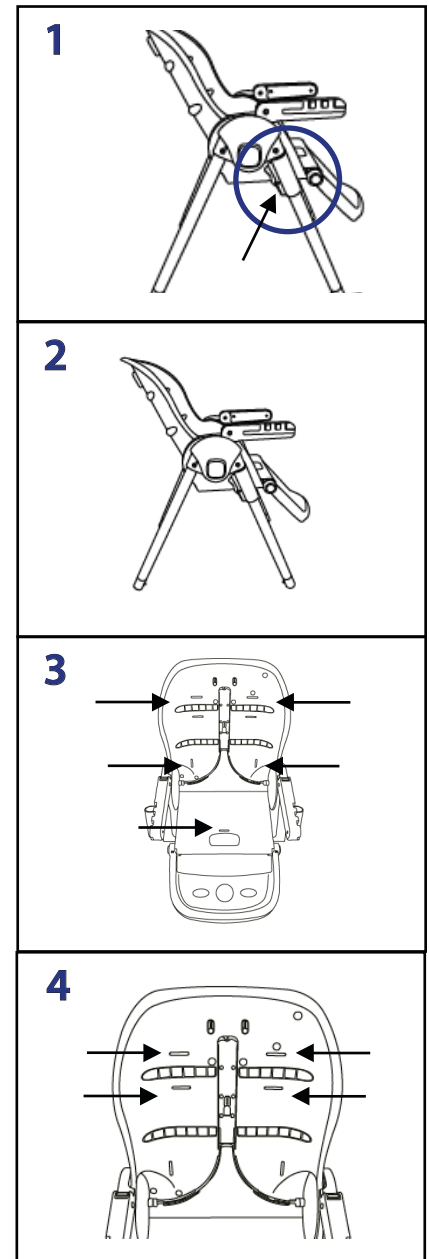
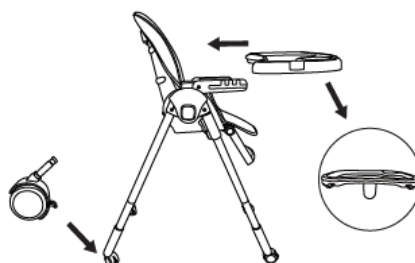

4. AJUSTE DEL ASIENTO

El botón del respaldo puede ajustarse en tres niveles para mayor comodidad. Ajuste la altura de la trona pulsando los dos botones situados en el lateral del asiento, tiene 7 niveles distintos de altura.

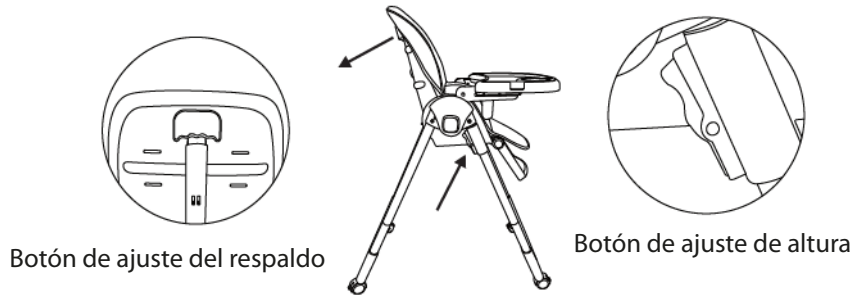

Botón de ajuste del respaldo

Botón de ajuste de altura



INDICACIÓN: El producto está destinado a niños capaces de sentarse sin ayuda o desde 6 meses y hasta 36 meses o hasta 15 kg.

5. AJUSTE DEL ÁNGULO DEL PIE

Pulse ambos botones para ajustar el reposapiés a cualquiera de las 3 posiciones deseadas.

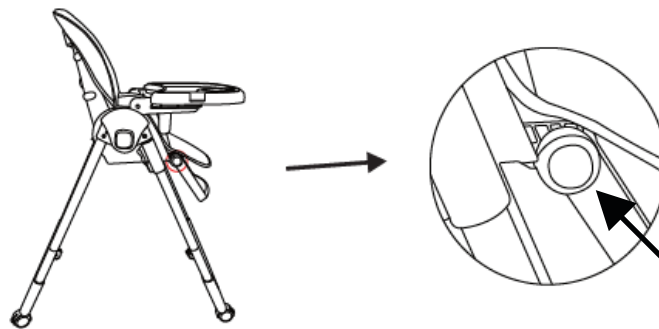

6. CÓMO PLEGAR LA TRONA

Pulse los dos botones de la izquierda y la derecha y luego deslice para plegar la trona.

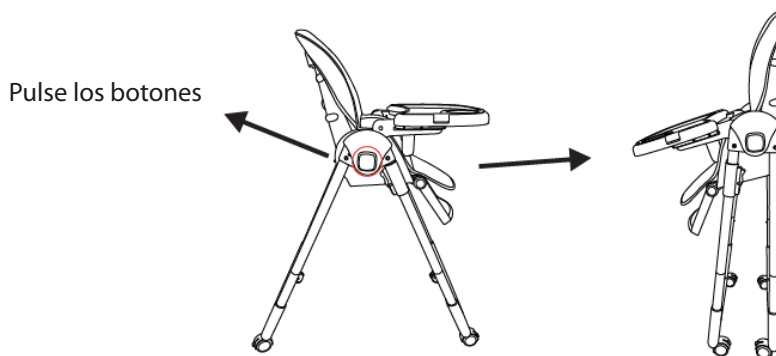

INDICACIÓN: Recuerde mantener alejados a los niños al desplegar y plegar el producto para evitar lesiones.

INSTRUCTION MANUAL

Baby high chair
SIMBA





IMPORTANT

KEEP FOR FUTURE REFERENCE.

1. WARNINGS

- Do not leave the child unattended.
- Do not use the highchair unless all parts are properly attached and tightened.
- Do not use the highchair if any parts are missing or broken.
- Ensure that the harness is correctly secured.
- Do not place the child on the highchair tray.
- Before using the highchair, check that all parts are in proper working order.
- Do not place the highchair near fire or other sources of high heat, such as electric heaters or gas fires.
- Do not place the highchair in a dark and damp place.
- Do not place the highchair in potentially hazardous locations, such as steep areas or near a swimming pool.
- The highchair is suitable for children able to sit up unaided or from 6 months and under the age of 3 years, or a maximum weight of 15 kg.
- Wash the product with soap and water.
- Do not move the highchair while the child is sitting in it.
- Do not leave the child in the highchair without adult supervision.
- To prevent the highchair from tipping over, do not place it near large objects such as a table or shelf.

2. ACCESSORIES

1. Chair body

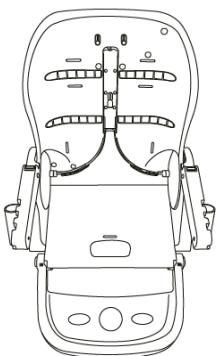

2. Tray



3. Textile

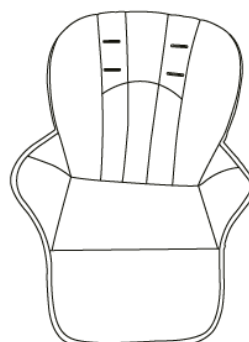

4. Safety belt

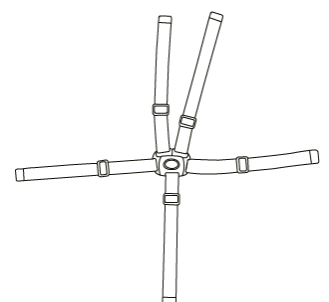

5. Frame

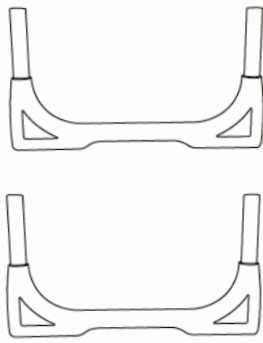

6. Seat frame

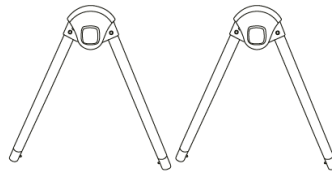

7. Wheels

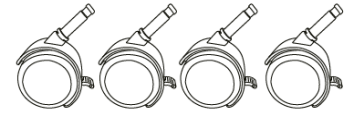

3. INSTALLATION STEPS

1. Insert the seat frame (Accessory 6) into the body of the chair (Accessory 1). Insert one of the legs (Accessory 6) through the cylindrical guide (shown in fig. 1) so that the buttons on the inside bottom of each leg are facing inwards, with the front leg being attached to the seat cylinder itself. Make sure that once the legs are in place, the seat of the highchair is correctly levelled (fig. 2).

2. Insert the frames (Accessory 5) into the legs of the seat frame (Accessory 6). Make sure that the clips on both frames match the holes in the legs. Repeat the process for the front and rear legs.

3. Then lower the side supports of the tray and the footrest to adjust the textile correctly (Accessory 3) in the next step.

4. Place the textile (Accessory 3) matching the holes of the textile with the holes of the chair body (Accessory 1) indicated in fig. 3.

5. Insert the seat belt (Accessory 4) by passing the buckle at each end of the seat belt through the holes provided for this purpose in the fabric and through the holes in the seat. If desired, the upper height of the harness can be adjusted by fitting it through the holes that best suit the height of the baby (Fig. 4).

6. For the installation of the tray (Accessory 2) match the guides on the bottom of the tray with the guides previously lowered from the body of the chair (Accessory 1). You can select the desired distance within the available levels.

7. Insert the wheels (Accessory 7) into the holes in the bottom of the frames (Accessory 5).

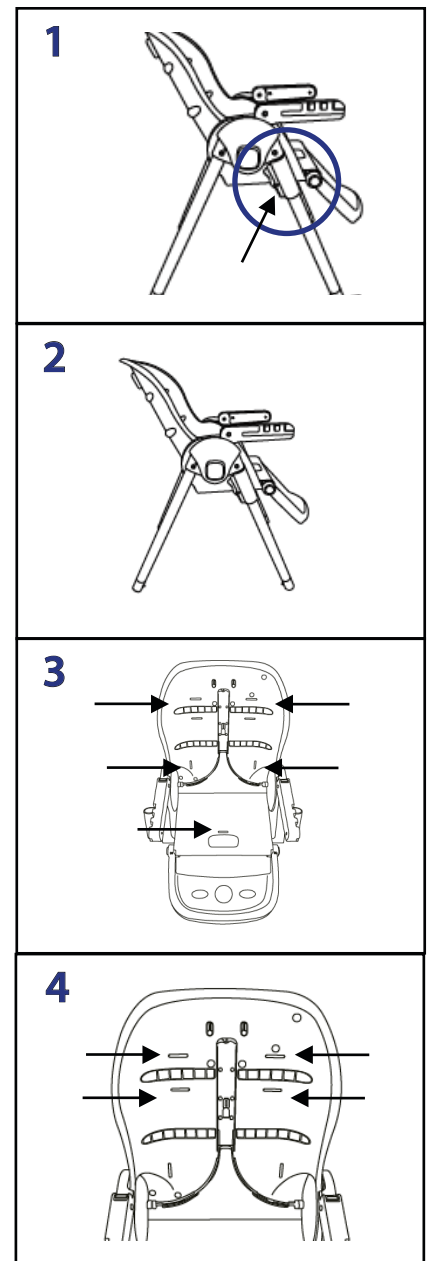
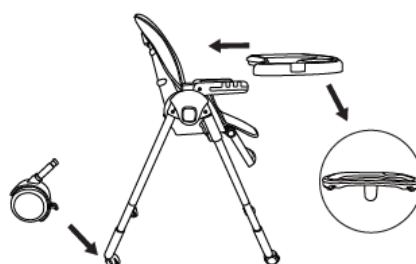

4. SEAT ADJUSTMENT

The button on the backrest can be adjusted in three levels for added comfort. Adjust the height of the highchair by pressing the two buttons on the side of the seat, it has 7 different height levels.

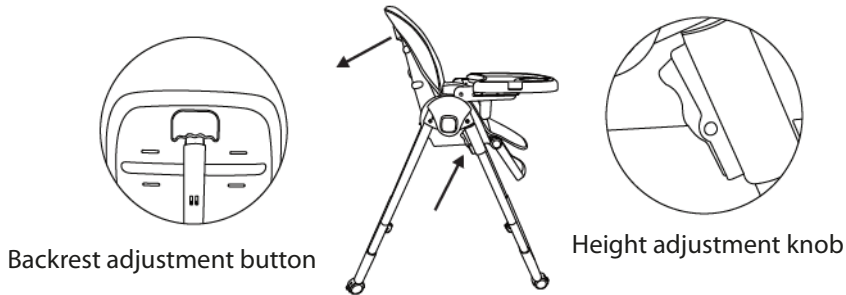

INDICATION: The product is intended for children able to sit up unaided or from 6 months and up to 36 months or up to 15 kg.

5. FOOT ANGLE ADJUSTMENT

Press both buttons to adjust the footrest to any of the 3 desired positions.

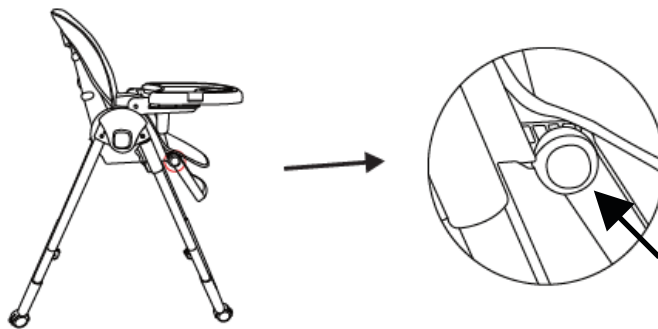

6. HOW TO FOLD THE HIGHCHAIR

Press the two buttons on the left and right and then slide to fold the highchair.

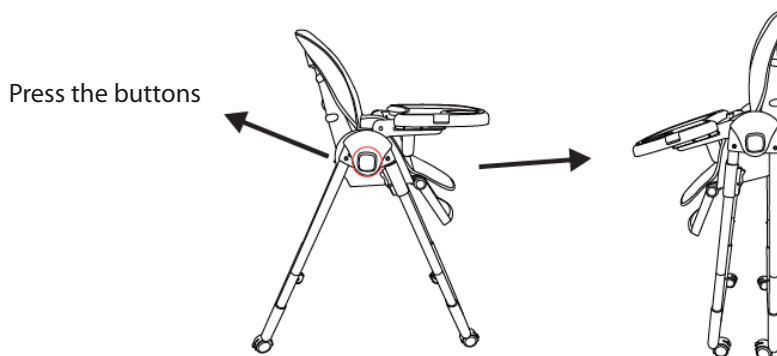

INDICATION: Remember to keep children away when unfolding and folding the product to avoid injury.

MANUEL D'INSTRUCTIONS

Chaise haute pour bébé
SIMBA



**IMPORTANT**

À CONSERVER POUR RÉFÉRENCE ULTÉRIEURE.

1. AVERTISSEMENTS

- Ne laissez pas l'enfant sans surveillance.
- N'utilisez pas la chaise haute si toutes les pièces ne sont pas correctement fixées et ajustées.
- N'utilisez pas la chaise haute si des pièces sont manquantes ou cassées.
- Assurez-vous que le harnais est correctement fixé.
- Ne placez pas l'enfant sur le plateau de la chaise haute.
- Avant d'utiliser la chaise haute, vérifiez que toutes les pièces fonctionnent correctement.
- Ne placez pas la chaise haute à proximité d'un feu ou d'autres sources de chaleur intense, telles que des radiateurs électriques ou des feux à gaz.
- Ne placez pas la chaise haute dans un endroit sombre et humide.
- Ne pas placer la chaise haute dans des endroits potentiellement dangereux, tels que des zones escarpées ou près d'une piscine.
- La chaise haute convient aux enfants capables de s'asseoir sans aide à partir de 6 mois et jusqu'à l'âge de 3 ans, soit un poids maximum de 15 kg.
- Lavez le produit à l'eau et au savon.
- Ne déplacez pas la chaise haute lorsque l'enfant y est assis.
- Ne laissez pas l'enfant dans la chaise haute sans la surveillance d'un adulte.
- Pour éviter que la chaise haute ne bascule, ne la placez pas à proximité d'objets volumineux tels qu'une table ou une étagère.

2. ACCESSOIRES

1. Corps de la chaise

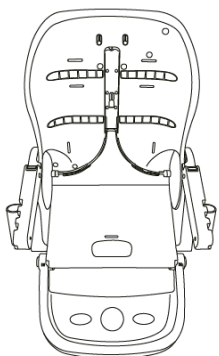

2. Plateau



3. Textile

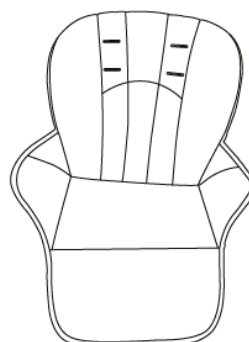

4. Ceinture de sécurité

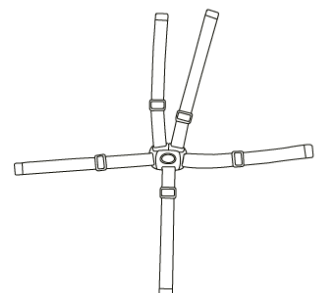

5. Cadre

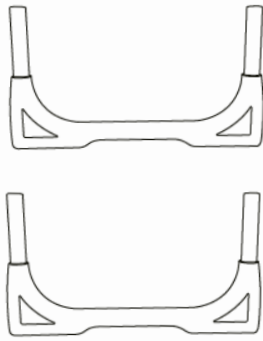

6. Cadre du siège

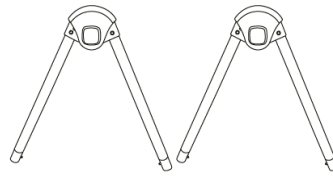

7. Roues

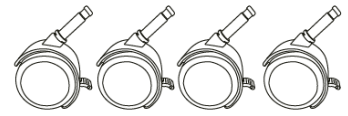

3. ÉTAPES DE L'INSTALLATION

1. Insérez le cadre du siège (accessoire 6) dans le corps de la chaise (accessoire 1). Insérez l'un des pieds (accessoire 6) dans le guide cylindrique (illustré sur l'**image 1**) de manière à ce que les boutons situés à l'intérieur de chaque pied soient tournés vers l'intérieur, le pied avant étant fixé au cylindre du siège lui-même. Assurez-vous qu'une fois les pieds en place, le siège de la chaise haute est correctement nivelé (**image 2**).

2. Insérez les cadres (accessoire 5) dans les pieds du cadre du siège (accessoire 6). Veillez à ce que les clips des deux cadres correspondent aux trous des pieds. Répétez l'opération pour les pieds avant et arrière.

3. Abaissez ensuite les supports latéraux du plateau et le repose-pieds pour ajuster correctement le textile (accessoire 3) à l'étape suivante.

4. Placez le textile (Accessoire 3) en faisant correspondre les trous du textile avec les trous du corps de la chaise (Accessoire 1) indiqués dans l'**image 3**.

5. Insérez la ceinture de sécurité (accessoire 4) en passant la boucle de chaque extrémité de la ceinture de sécurité dans les trous prévus à cet effet dans le tissu et dans les trous du siège. Si vous le souhaitez, la hauteur supérieure du harnais peut être réglée en le faisant passer par les trous les mieux adaptés à la taille de l'enfant (**image 4**).

6. Pour l'installation du plateau (accessoire 2), faites correspondre les guides situés au bas du plateau avec les guides précédemment descendus du corps de la chaise (accessoire 1). Vous pouvez sélectionner la distance souhaitée parmi les niveaux disponibles.

7. Insérer les roues (accessoire 7) dans les trous situés au bas des cadres (accessoire 5).

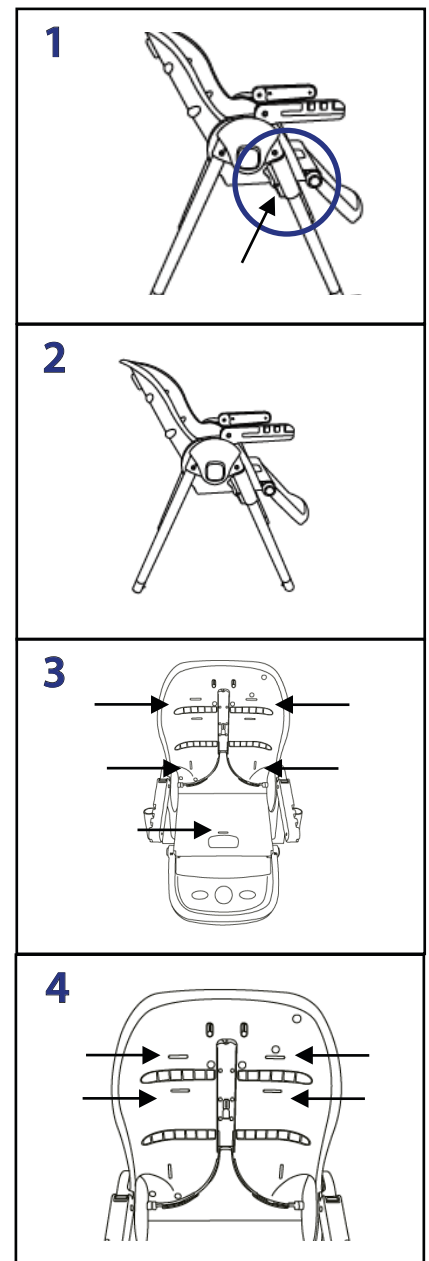
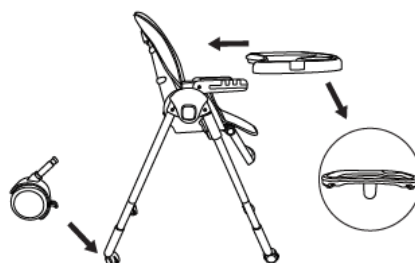

4. RÉGLAGE DU SIÈGE

Le bouton du dossier peut être réglé sur trois niveaux pour un plus grand confort. Réglez la hauteur de la chaise haute en appuyant sur les deux boutons situés sur le côté de l'assise, dispose de 7 niveaux de hauteur différents.

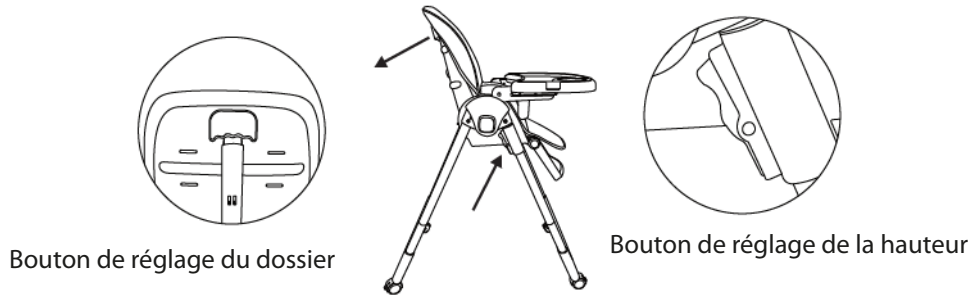

INDICATION: Le produit est destiné aux enfants capables de s'asseoir sans aide ou à partir de 6 mois et jusqu'à 36 mois ou jusqu'à 15 kg.

5. RÉGLAGE DE L'ANGLE DU PIED

Appuyez sur les deux boutons pour régler le repose-pieds dans l'une des trois positions souhaitées.

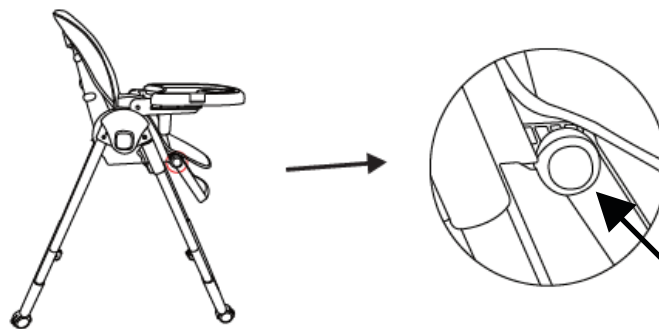

6. COMMENT PLIER LA CHAISE HAUTE

Appuyez sur les deux boutons à gauche et à droite, puis faites glisser pour plier la chaise haute.

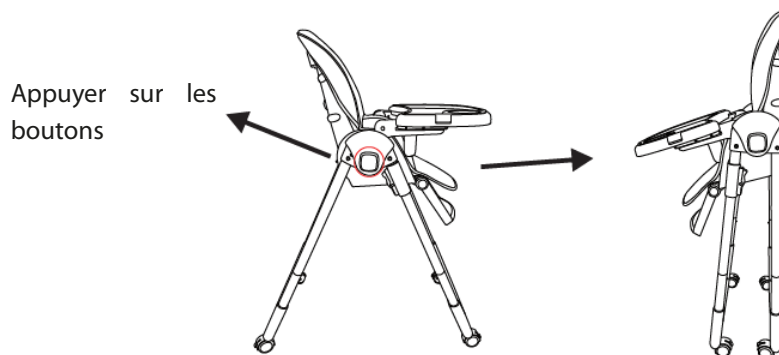

INDICATION: N'oubliez pas d'éloigner les enfants lorsque vous dépliez et repliez le produit afin d'éviter toute blessure.

MANUALE D'ISTRUZIONI

Seggiolone per bambini
SIMBA

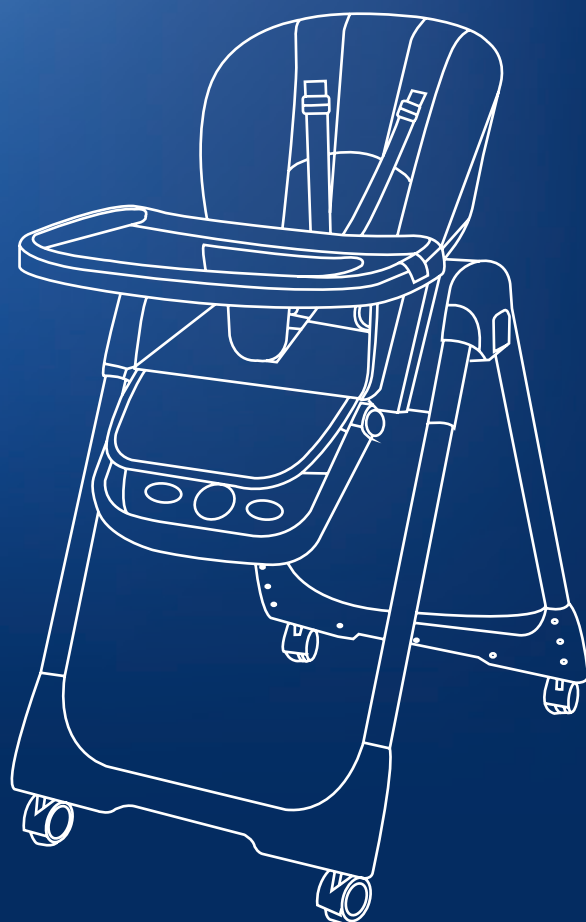



IMPORTANTE

CONSERVARE PER RIFERIMENTO FUTURO.

1. AVVERTENZE

- Non lasciare il bambino incustodito.
- Non utilizzare il seggiolone se tutte le parti sono fissate e regolate correttamente.
- Non utilizzare il seggiolone se alcune parti sono mancanti o rotte.
- Assicurarsi che l'imbracatura sia fissata correttamente.
- Non appoggiare il bambino sul vassoio del seggiolone.
- Prima di utilizzare il seggiolone, verificare che tutte le parti siano in buone condizioni di funzionamento.
- Non collocare il seggiolone vicino al fuoco o ad altre fonti di calore elevato, come stufe elettriche o fuochi a gas.
- Non collocare il seggiolone in luoghi bui e umidi.
- Non collocare il seggiolone in luoghi potenzialmente pericolosi, come zone scoscese o piscine.
- Il seggiolone è adatto a bambini in grado di stare seduti da soli o a partire da 6 mesi e fino a 3 anni di età, o con un peso massimo di 15 kg.
- Lavare il prodotto con acqua e sapone.
- Non spostare il seggiolone mentre il bambino vi è seduto.
- Non lasciare il bambino nel seggiolone senza la supervisione di un adulto.
- Per evitare che il seggiolone si ribalti, non posizionarlo vicino a oggetti di grandi dimensioni, come tavoli o scaffali.

2. ACCESSORI

1. Corpo della sedia

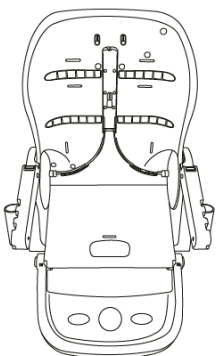

2. Vassoio

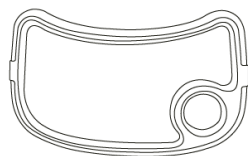

3. Tessile

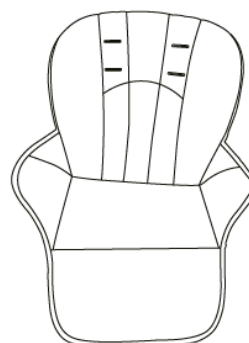

4. Cintura di sicurezza

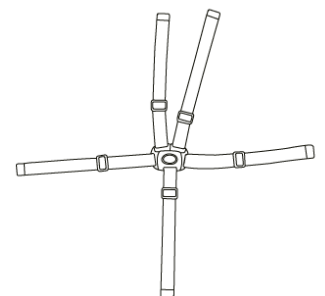

5. Telaio

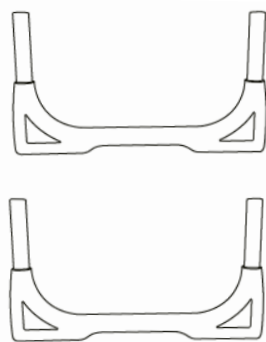

6. Telaio del sedile

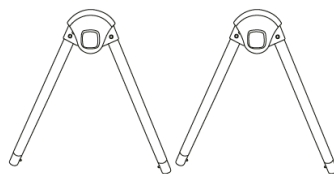

7. Ruote



3. FASI DI INSTALLAZIONE

1. Inserire il telaio del sedile (Accessorio 6) nel corpo della sedia (Accessorio 1). Inserire una delle gambe (Accessorio 6) attraverso la guida cilindrica (**immagine 1**) in modo che i bottoni sul fondo interno di ciascuna gamba siano rivolti verso l'interno e che la gamba anteriore sia fissata al cilindro del sedile stesso. Assicurarsi che, una volta posizionate le gambe, la seduta del seggiolone sia correttamente livellata (**immagine 2**).

2. Inserire i telai (Accessorio 5) nelle gambe del telaio del sedile (Accessorio 6). Assicurarsi che le clip di entrambi i telai corrispondano ai fori delle gambe. Ripetere la procedura per le gambe anteriori e posteriori.

3. Abbassare quindi i supporti laterali del vassoio e del poggiatesta per adattarli correttamente al tessuto (Accessorio 3) nella fase successiva.

4. Posizionare il tessuto (Accessorio 3) facendo coincidere i fori del tessuto con quelli della scocca della sedia (Accessorio 1) indicati nella **immagine 3**.

5. Inserire la cintura di sicurezza (Accessorio 4) facendo passare la fibbia di ciascuna estremità della cintura di sicurezza attraverso gli appositi fori nel tessuto e attraverso i fori del sedile. Se lo si desidera, è possibile regolare l'altezza superiore dell'imbracatura facendola passare attraverso i fori più adatti all'altezza del bambino (**immagine 4**).

6. Per l'installazione del vassoio (Accessorio 2) far coincidere le guide sul fondo del vassoio con le guide precedentemente abbassate dalla scocca della sedia (Accessorio 1). È possibile selezionare la distanza desiderata tra i livelli disponibili.

7. Inserire le ruote (Accessorio 7) nei fori della parte inferiore dei telai (Accessorio 5).

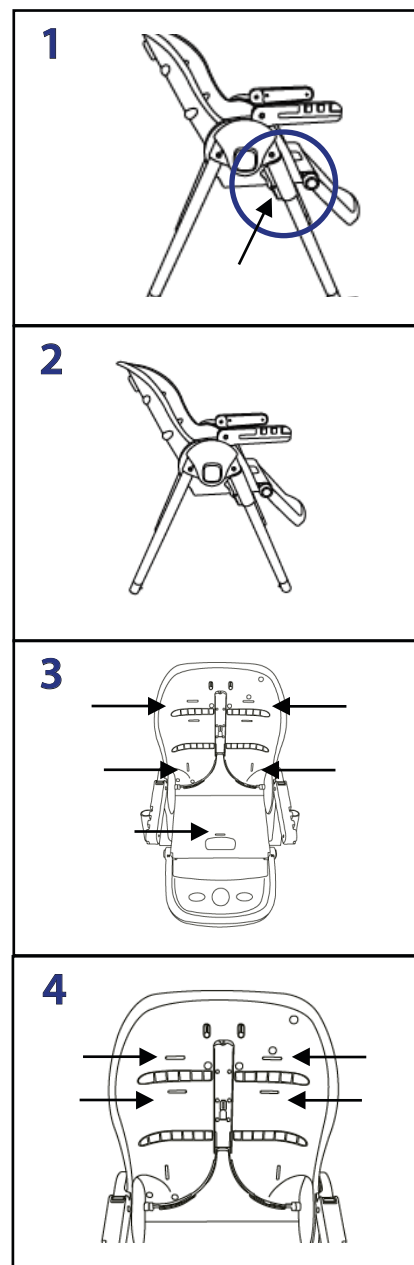
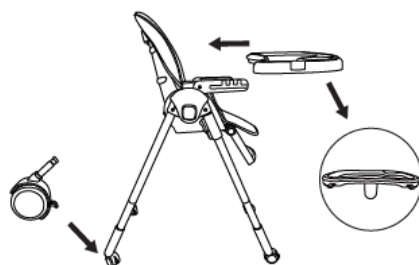

4. REGOLAZIONE DEL SEDILE

Il pulsante sullo schienale può essere regolato su tre livelli per un maggiore comfort. Per regolare l'altezza del seggiolone, premere i due pulsanti sul lato della seduta, ha 7 diversi livelli di altezza.

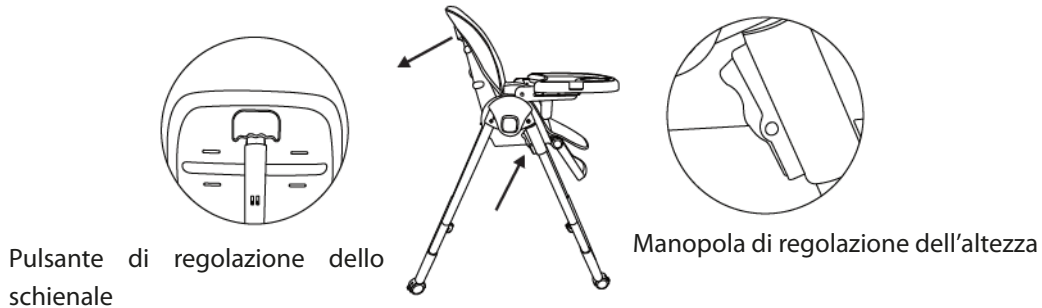

INDICAZIONE: Il prodotto è destinato a bambini in grado di stare seduti da soli o da 6 mesi a 36 mesi o fino a 15 kg.

5. REGOLAZIONE DELL'ANGOLO DEL PIEDE

Premere entrambi i pulsanti per regolare il poggiatesta in una delle 3 posizioni desiderate.

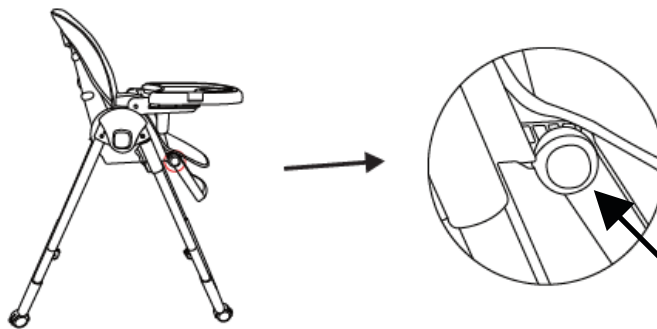

6. COME PIEGARE IL SEGGIOLONE

Premere i due pulsanti a sinistra e a destra e farli scorrere per piegare il seggiolone.

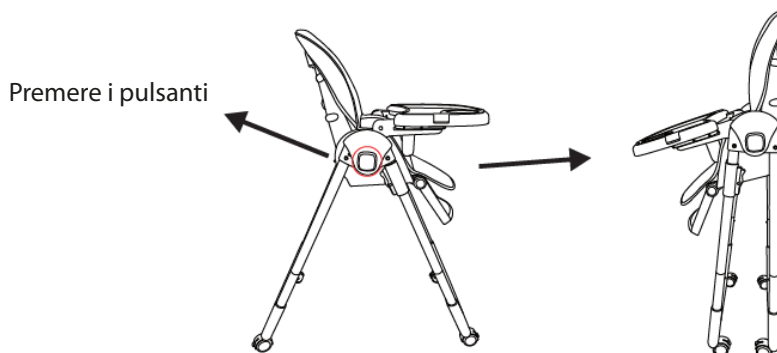

INDICAZIONE: Ricordare di tenere lontani i bambini quando si dispiega e si ripiega il prodotto per evitare lesioni.

GEBRAUCHSANWEISUNG

Baby-Hochstuhl
SIMBA



**WICHTIG**

FÜR KÜNFTIGE ZWECKE AUFBEWAHREN.

1. WARNUNGEN

- Lassen Sie das Kind nicht unbeaufsichtigt.
- Benutzen Sie den Hochstuhl nicht, wenn nicht alle Teile ordnungsgemäß angebracht und eingestellt sind.
- Benutzen Sie den Hochstuhl nicht, wenn Teile fehlen oder kaputt sind.
- Vergewissern Sie sich, dass der Gurt richtig angelegt ist.
- Setzen Sie das Kind nicht auf das Tablett des Hochstuhls.
- Vergewissern Sie sich vor der Benutzung des Hochstuhls, dass alle Teile einwandfrei funktionieren.
- Stellen Sie den Hochstuhl nicht in der Nähe von Feuer oder anderen Wärmequellen wie Elektroheizungen oder Gasöfen auf.
- Stellen Sie den Hochstuhl nicht an einem dunklen und feuchten Ort auf.
- Stellen Sie den Hochstuhl nicht an potenziell gefährlichen Orten auf, z. B. an steilen Hängen oder in der Nähe eines Schwimmbekens.
- Der Hochstuhl ist für Kinder ab 6 Monaten bis zu einem Alter von 3 Jahren bzw. einem Höchstgewicht von 15 kg geeignet, die sich ohne Hilfe aufsetzen können.
- Waschen Sie das Produkt mit Wasser und Seife.
- Bewegen Sie den Hochstuhl nicht, während das Kind darin sitzt.
- Lassen Sie das Kind nicht ohne Aufsicht eines Erwachsenen im Hochstuhl sitzen.
- Um ein Umkippen des Hochstuhls zu vermeiden, stellen Sie ihn nicht in der Nähe von großen Gegenständen wie Tischen oder Regalen auf.

2. ZUBEHÖR

1. Stuhlkörper

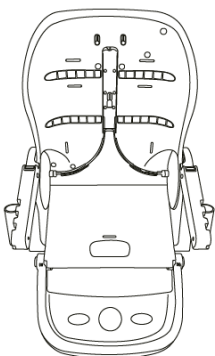

2. Tablett



3. Textil

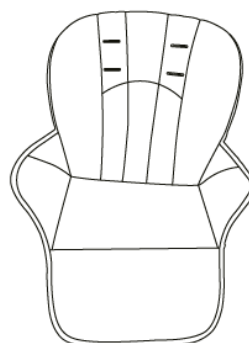

4. Sicherheitsgurt

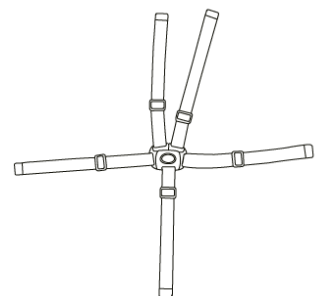

5. Rahmen

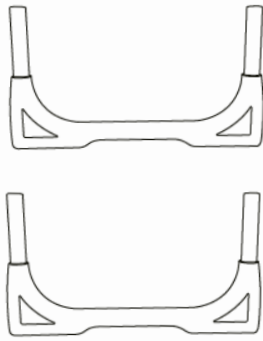

6. Sitzrahmen

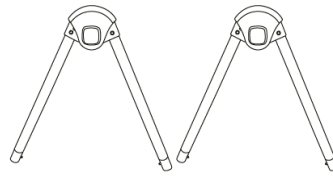

7. Räder

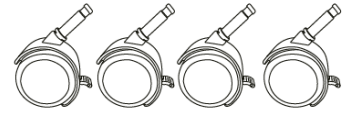

3. INSTALLATIONSSCHRITTE

1. Setzen Sie den Sitzrahmen (Zubehör 6) in den Stuhlkörper (Zubehör 1) ein. Führen Sie eines der Beine (Zubehör 6) durch die zylindrische Führung (siehe **Abbildung 1**), so dass die Knöpfe an der Innenseite der Unterseite jedes Beins nach innen zeigen, wobei das vordere Bein am Sitzzylinder selbst befestigt wird. Vergewissern Sie sich, dass der Sitz des Hochstuhls nach dem Einsetzen der Beine richtig ausgerichtet ist (**Abbildung 2**).

2. Setzen Sie die Rahmen (Zubehör 5) in die Beine des Sitzrahmens (Zubehör 6) ein. Achten Sie darauf, dass die Clips an beiden Rahmen mit den Löchern in den Beinen übereinstimmen. Wiederholen Sie den Vorgang für die vorderen und hinteren Beine.

3. Senken Sie dann im nächsten Schritt die Seitenstützen des Tablett und die Fußstütze ab, damit das Textil richtig sitzt (Zubehör 3).

4. Platzieren Sie das Textil (Zubehör 3) so, dass die Löcher des Textils mit den Löchern des Stuhlkörpers (Zubehör 1) übereinstimmen (siehe **Abbildung 3**).

5. Führen Sie den Sicherheitsgurt (Zubehör 4) ein, indem Sie die Schnalle an jedem Ende des Sicherheitsgurtes durch die dafür vorgesehenen Löcher im Stoff und durch die Löcher im Sitz führen. Falls gewünscht, kann der Gurt in der Höhe verstellt werden, indem er durch die Löcher geführt wird, die der Körpergröße des Kindes am besten entsprechen (**Abbildung 4**).

6. Für die Installation des Tablett (Zubehör 2) stimmen Sie die Führungen an der Unterseite des Tablett mit den Führungen überein, die zuvor vom Stuhlkörper (Zubehör 1) abgesenkt wurden. Sie können den gewünschten Abstand innerhalb der verfügbaren Stufen wählen.

7. Stecken Sie die Räder (Zubehör 7) in die Löcher an der Unterseite der Rahmen (Zubehör 5).

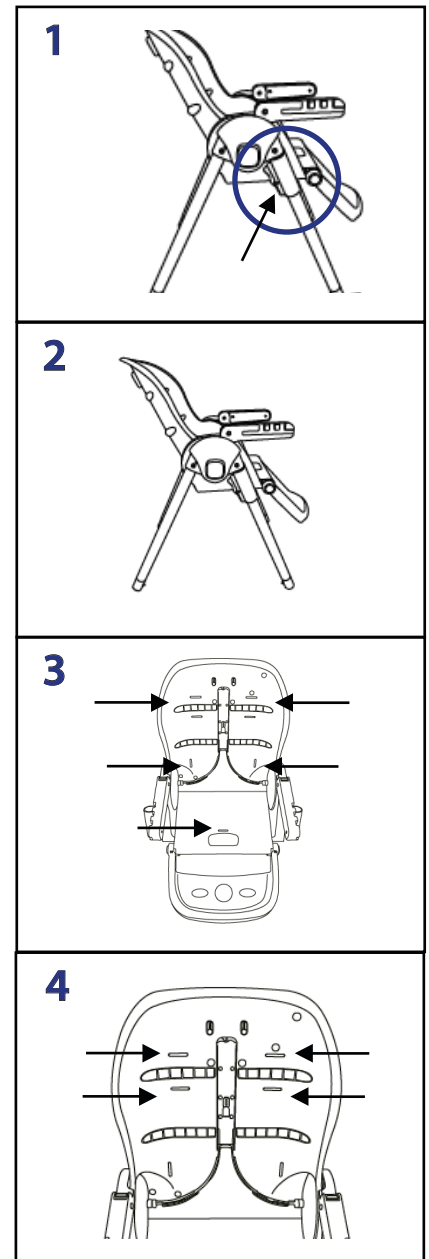
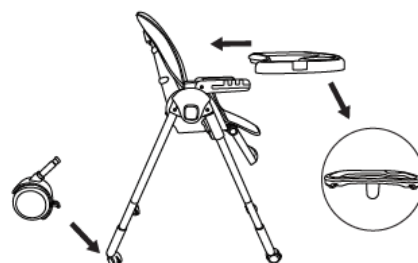

4. SITZVERSTELLUNG

Der Knopf an der Rückenlehne lässt sich für mehr Komfort in drei Stufen verstellen. Stellen Sie die Höhe des Hochstuhls durch Drücken der beiden Knöpfe an der Seite des Sitzes ein, hat 7 verschiedene Höhenstufen.

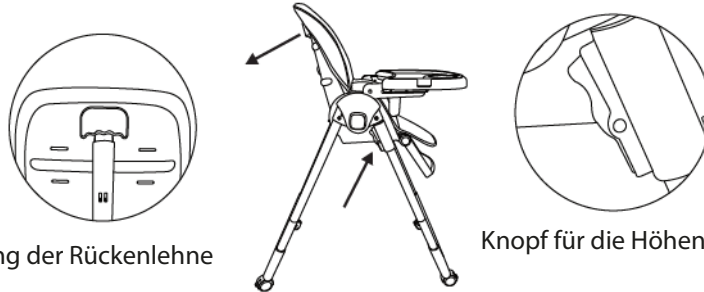

Taste zur Einstellung der Rückenlehne

Knopf für die Höheneinstellung



ANZEIGE: Das Produkt ist für Kinder ab 6 Monaten und bis zu 36 Monaten oder bis zu einem Gewicht von 15 kg geeignet, die sich ohne fremde Hilfe aufsetzen können.

5. FUSSWINKELVERSTELLUNG

Drücken Sie beide Tasten, um die Fußstütze in eine der 3 gewünschten Positionen zu bringen.

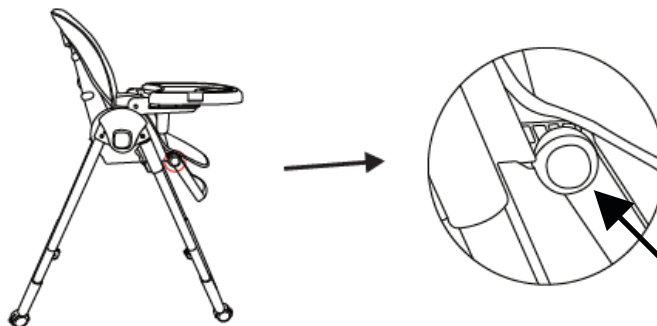

6. WIE MAN DEN HOCHSTUHL ZUSAMMENKLAPPT

Drücken Sie die beiden Knöpfe links und rechts und schieben Sie dann den Hochstuhl zusammen.

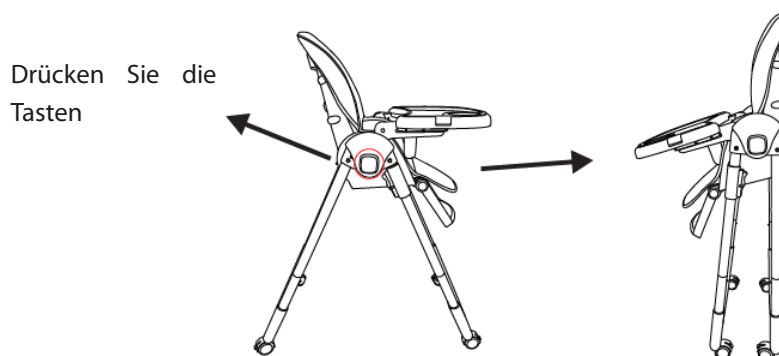

ANZEIGE: Denken Sie daran, Kinder beim Auf- und Zusammenklappen des Produkts fernzuhalten, um Verletzungen zu vermeiden.

MANUAL DE INSTRUÇÕES

Cadeira alta para bebês
SIMBA





IMPORTANTE

MANTER PARA REFERÊNCIA FUTURA.

1. ADVERTÊNCIAS

- Não deixar a criança sem vigilância.
- Não utilizar a cadeira alta, a menos que todas as partes estejam devidamente fixadas e ajustadas.
- Não utilizar a cadeira alta se faltar alguma peça ou se esta estiver partida.
- Assegurar-se de que o arnês está correctamente fixado.
- Não colocar a criança no tabuleiro da cadeira alta.
- Antes de utilizar a cadeira alta, verificar se todas as peças estão em boas condições de funcionamento.
- Não colocar a cadeira alta perto do fogo ou de outras fontes de calor elevado, tais como aquecedores eléctricos ou incêndios a gás.
- Não colocar a cadeira de papa num local escuro e húmido.
- Não colocar a cadeira alta em locais potencialmente perigosos, tais como zonas íngremes ou perto de uma piscina.
- A cadeira alta é adequada para crianças capazes de se sentarem sem ajuda ou a partir dos 6 meses e com menos de 3 anos de idade, ou com um peso máximo de 15 kg.
- Lavar o produto com água e sabão.
- Não mover a cadeira alta enquanto a criança estiver sentada nela.
- Não deixar a criança na cadeira alta sem a supervisão de um adulto.
- Para evitar que a cadeira alta tombe, não a coloque perto de objectos grandes, como uma mesa ou prateleira.

2. ACESSÓRIOS

1. Corpo da cadeira

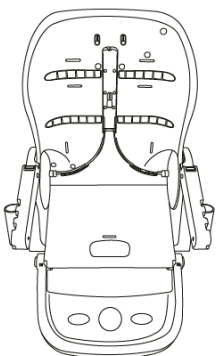

2. Bandeja

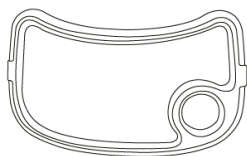

3. Têxteis

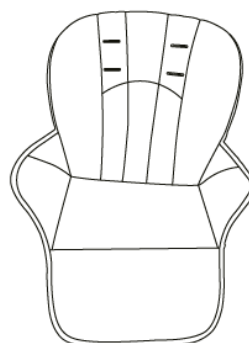

4. Cinto de segurança

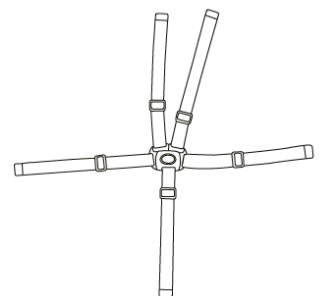

5. Moldura

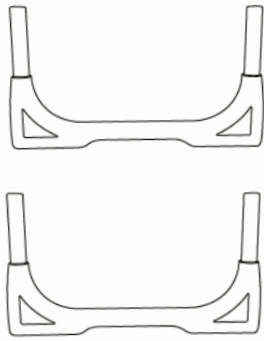

6. Estrutura do assento

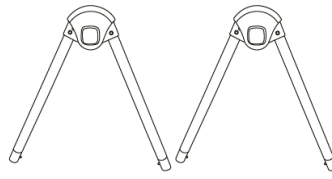

7. Rodas

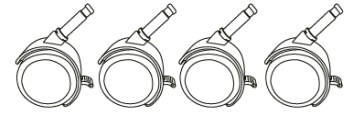

3. PASSOS DE INSTALAÇÃO

1. Inserir a armação do assento (Acessório 6) no corpo da cadeira (Acessório 1). Inserir uma das pernas (Acessório 6) através da guia cilíndrica (mostrada na **imagem 1**) de modo a que os botões no fundo interior de cada perna estejam virados para dentro, com a perna da frente presa ao próprio cilindro do assento. Certificar-se de que, uma vez as pernas no lugar, o assento da cadeira alta está correctamente nivelado (**imagem 2**).

2. Inserir as armações (Acessório 5) nas pernas da armação do assento (Acessório 6). Certificar-se de que os cliques em ambas as armações correspondem aos orifícios das pernas. Repetir o processo para as pernas da frente e de trás.

3. Depois baixar os suportes laterais do tabuleiro e o apoio para os pés para encaixar correctamente o tecido (Acessório 3) no passo seguinte.

4. Colocar o tecido (Acessório 3) fazendo corresponder os orifícios do tecido com os orifícios do corpo da cadeira (Acessório 1) indicados na **imagem 3**.

5. Inserir o cinto de segurança (Acessório 4) passando a fivela em cada extremidade do cinto de segurança através dos orifícios previstos para o efeito no tecido e através dos orifícios do assento. Se desejar, a altura superior do arnês pode ser ajustada encaixando-o através dos orifícios que melhor se adaptem à altura do bebé (**imagem 4**).

6. Para a instalação do tabuleiro (Acessório 2) fazer corresponder as guias no fundo do tabuleiro com as guias previamente baixadas do corpo da cadeira (Acessório 1). É possível seleccionar a distância desejada dentro dos níveis disponíveis.

7. Inserir as rodas (Acessório 7) nos orifícios do fundo das molduras (Acessório 5).

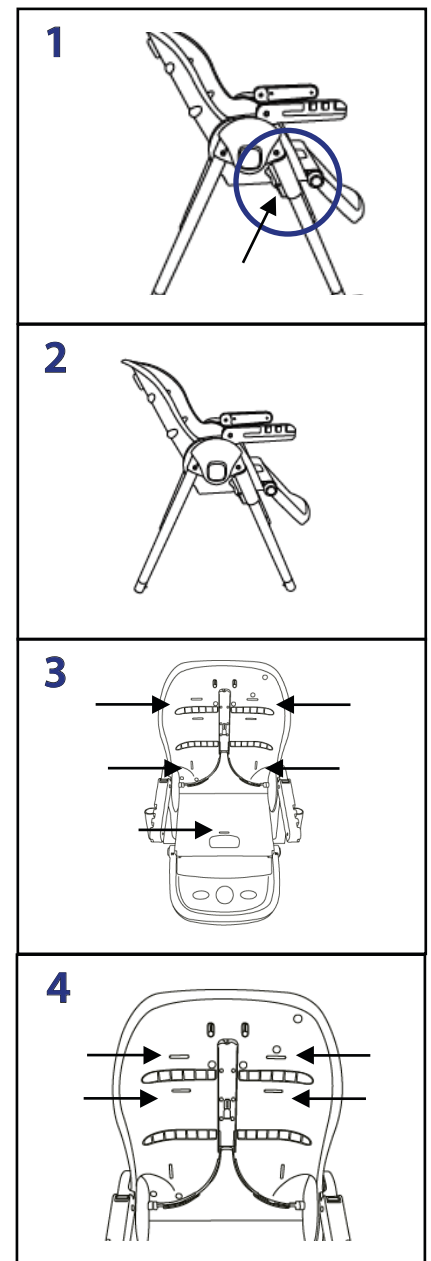
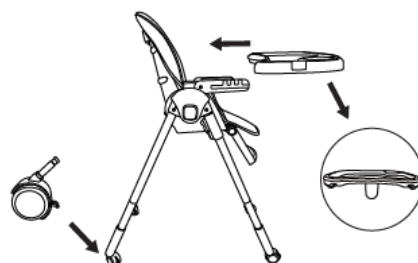

4. AJUSTE DO ASSENTO

O botão no encosto pode ser ajustado em três níveis para maior conforto. Ajustar a altura da cadeira alta pressionando os dois botões do lado do assento, tem 7 níveis de altura diferentes.

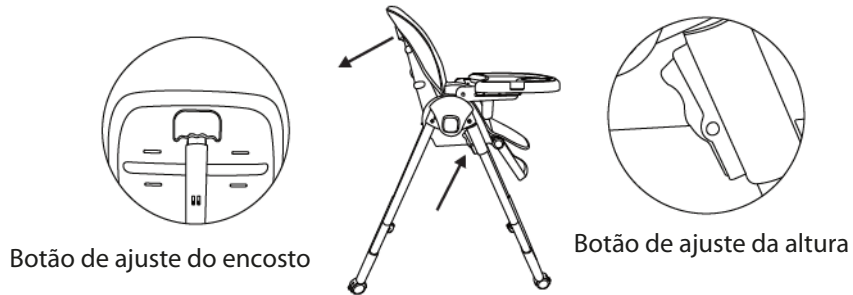

INDICAÇÃO: O produto destina-se a crianças capazes de se sentarem sem ajuda ou a partir dos 6 meses e até aos 36 meses ou até aos 15 kg.

5. AJUSTE DO ÂNGULO DOS PÉS

Prima ambos os botões para ajustar o apoio para os pés a qualquer uma das 3 posições desejadas.

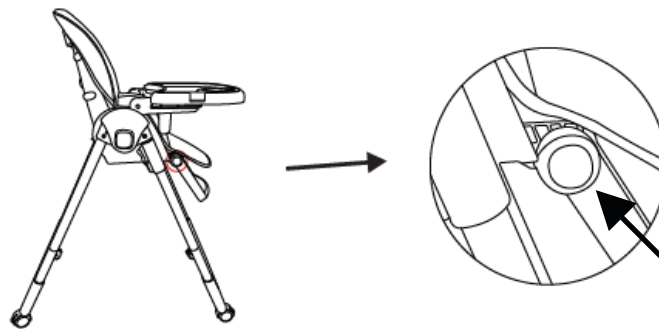

6. COMO DOBRAR A CADEIRA DE RODAS

Pressionar os dois botões à esquerda e à direita e depois deslizar para dobrar a cadeira alta.

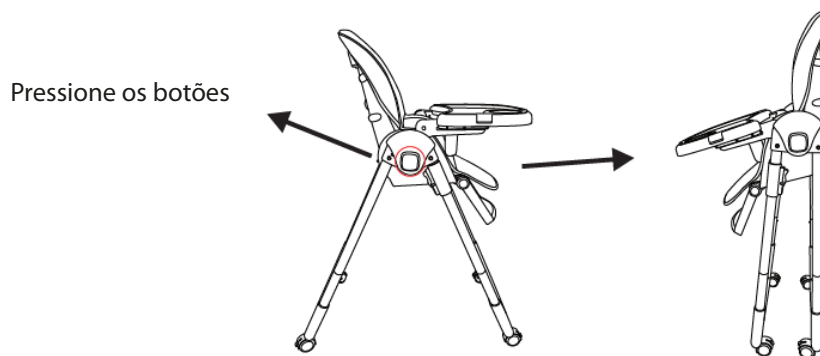

INDICAÇÃO: Lembre-se de manter as crianças afastadas ao desdobrar e dobrar o produto para evitar ferimentos.

GEBRUIKSAANWIJZING

Kinderstoel

SIMBA



**BELANGRIJK**

OM TE BEWAREN VOOR TOEKOMSTIG GEBRUIK.

1. WAARSCHUWINGEN

- Laat het kind niet zonder toezicht achter.
- Gebruik de kinderstoel alleen als alle onderdelen goed bevestigd en afgesteld zijn.
- Gebruik de kinderstoel niet als er onderdelen ontbreken of gebroken zijn.
- Zorg ervoor dat het harnas correct is bevestigd.
- Plaats het kind niet op het plateau van de kinderstoel.
- Controleer voor gebruik van de kinderstoel of alle onderdelen goed werken.
- Plaats de kinderstoel niet in de buurt van vuur of andere hittebronnen, zoals elektrische kachels of gasvuren.
- Plaats de kinderstoel niet op een donkere en vochtige plaats.
- Plaats de kinderstoel niet op potentieel gevaarlijke plaatsen, zoals steile gebieden of in de buurt van een zwembad.
- De kinderstoel is geschikt voor kinderen die zelfstandig kunnen zitten vanaf 6 maanden en jonger dan 3 jaar, of een maximaal gewicht van 15 kg.
- Was het product met water en zeep.
- Verplaats de kinderstoel niet terwijl het kind erin zit.
- Laat het kind niet in de kinderstoel zitten zonder toezicht van een volwassene.
- Plaats de kinderstoel niet in de buurt van grote voorwerpen, zoals een tafel of plank, om te voorkomen dat hij omvalt.

2. ACCESSOIRES

1. Stoel lichaam

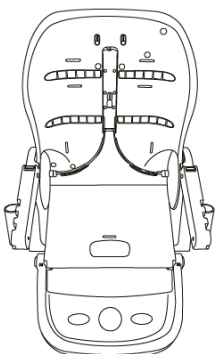

2. Tray

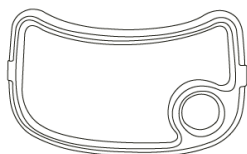

3. Textiel

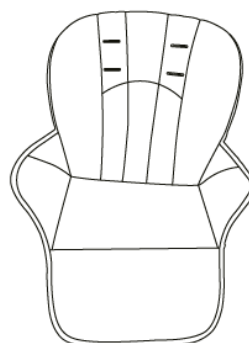

4. Veiligheidsgordel

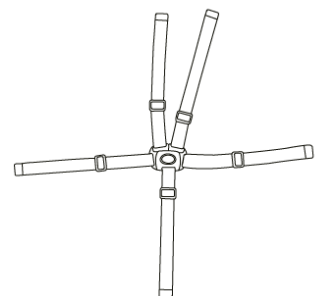

5. Frame

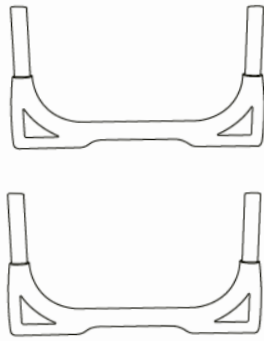

6. Stoelframe

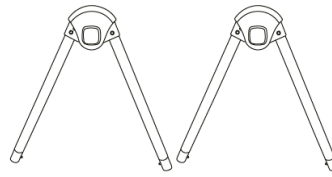

7. Wielen

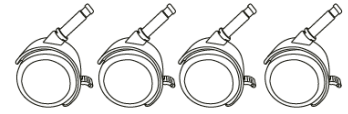

3. INSTALLATIESTAPPEN

1. Plaats het zitframe (toebehoren 6) in het lichaam van de stoel (toebehoren 1). Steek een van de poten (toebehoren 6) door de cilindrische geleider (aangegeven in **afbeelding 1**) zodat de knoppen aan de binnenzijde van elke poot naar binnen zijn gericht, waarbij de voorste poot aan de stoelcilinder zelf is bevestigd. Zorg ervoor dat, zodra de poten op hun plaats zitten, de zitting van de kinderstoel correct waterpas staat (**afbeelding 2**).

2. Plaats de frames (toebehoren 5) in de poten van het stoelframe (toebehoren 6). Zorg ervoor dat de clips op beide frames overeenkomen met de gaten in de poten. Herhaal de procedure voor de voor- en achterpoten.

3. Laat vervolgens de zijsteunen van het dienblad en de voetsteun zakken zodat het textiel in de volgende stap goed past (toebehoren 3).

4. Plaats het textiel (toebehoren 3) in overeenstemming met de gaten van het textiel en de gaten van het frame van de stoel (toebehoren 1) zoals aangegeven in **afbeelding 3**.

5. Plaats de veiligheidsgordel (accessoire 4) door de gesp aan elk uiteinde van de gordel door de daarvoor bestemde gaten in de stof en door de gaten in het zitje te halen. Indien gewenst kan de hoogte van de gordel worden aangepast door deze door de gaten te steken die het best bij de lengte van de baby passen (**afbeelding 4**).

6. Voor de installatie van het dienblad (toebehoren 2) moet u de geleiders aan de onderkant van het dienblad afstemmen op de geleiders die eerder uit het lichaam van de stoel zijn neergelaten (toebehoren 1). U kunt de gewenste afstand kiezen binnen de beschikbare niveaus.

7. Steek de wielen (toebehoren 7) in de gaten in de bodem van de frames (toebehoren 5).

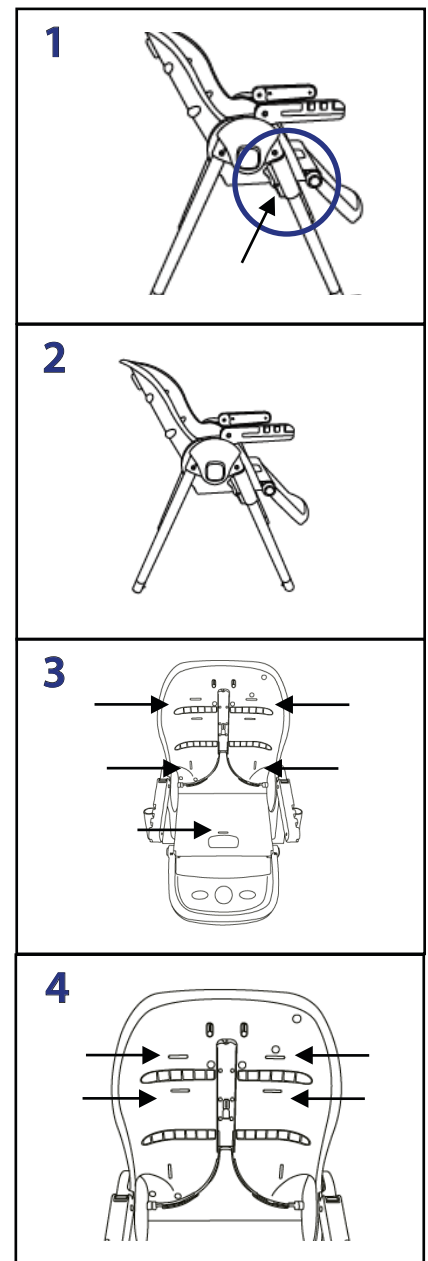
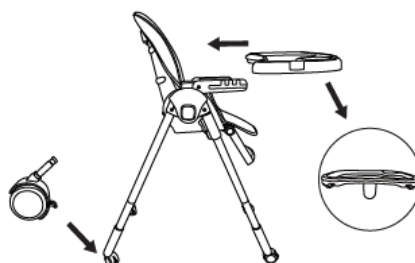

4. STOELVERSTELLING

De knop op de rugleuning kan in drie standen worden versteld voor meer comfort. Pas de hoogte van de kinderstoel aan door op de twee knoppen aan de zijkant van de zitting te drukken, heeft 7 verschillende hoogteniveaus.

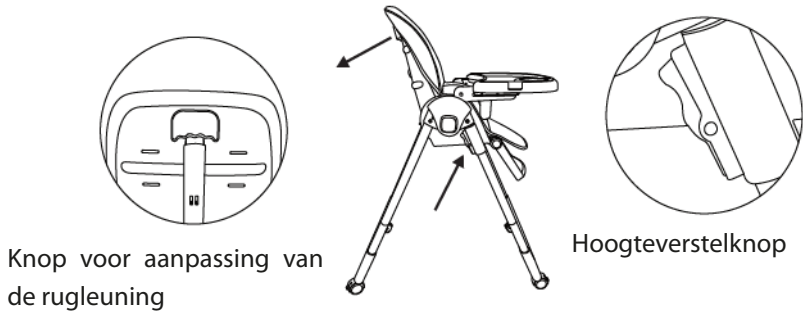

INDICATIE: Het product is bedoeld voor kinderen die zelfstandig kunnen zitten, van 6 maanden tot 36 maanden of tot 15 kg.

5. VOETHOEKINSTELLING

Druk op beide knoppen om de voetsteun in een van de 3 aewenste standen te zetten.

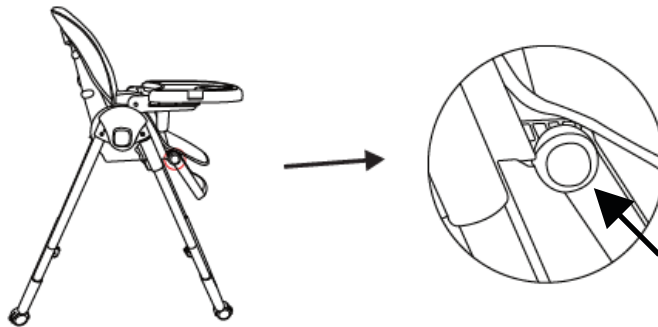

6. HOE DE KINDERSTOEL IN TE KLAPPEN

Druk op de twee knoppen links en rechts en schuif om de kinderstoel in te klappen.

Druk op de knoppen

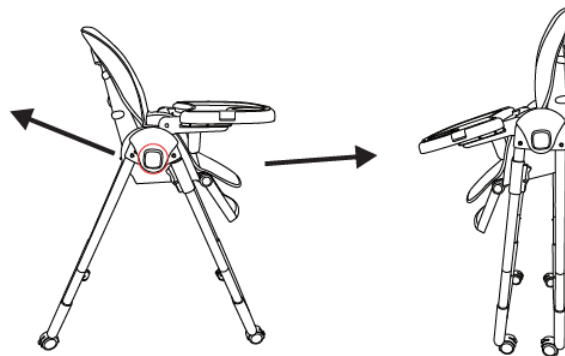

INDICATIE: Houd kinderen uit de buurt bij het uit- en inklappen van het product om letsel te voorkomen.

BRUKSANVISNING

Barnstol för barn

SIMBA



**VIKTIGT**

FÖRVARA FÖR FRAMTIDA REFERENS..

1. VARNINGAR

- Lämna inte barnet utan uppsikt.
- Använd inte barnstolen om inte alla delar är ordentligt fastsatta och justerade.
- Använd inte barnstolen om några delar saknas eller är trasiga.
- Se till att selen är korrekt fastsatt.
- Placera inte barnet på barnstolens bricka.
- Innan du använder barnstolen ska du kontrollera att alla delar är i gott skick.
- Placera inte barnstolen i närheten av eld eller andra källor till hög värme, t.ex. elektriska värmare eller gaseldar.
- Placera inte barnstolen på en mörk och fuktig plats.
- Placera inte barnstolen på potentiellt farliga platser, t.ex. branta områden eller i närheten av en simbassäng.
- Barnstolen är lämplig för barn som kan sitta upp utan hjälp eller från 6 månader och under 3 år, eller en maxvikt på 15 kg.
- Tvätta produkten med tvål och vatten.
- Flytta inte barnstolen medan barnet sitter i den.
- Lämna inte barnet i barnstolen utan vuxnas uppsikt.
- För att förhindra att barnstolen välter ska du inte placera den i närheten av stora föremål, t.ex. ett bord eller en hylla.

2. TILLBEHÖR

1. Stolens kropp

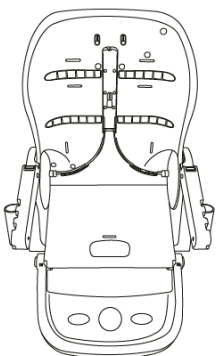

2. Brickan



3. Textil

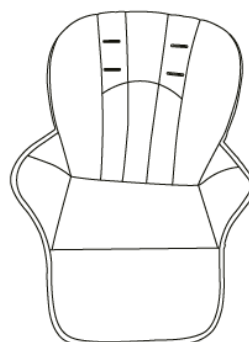

4. Säkerhetsbälte

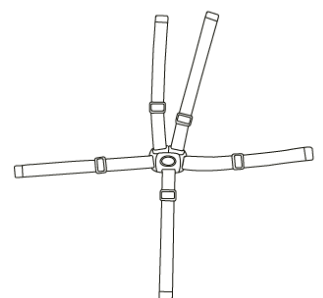

5. Ram

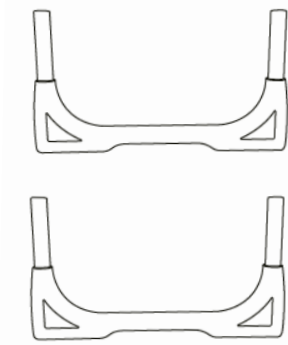

6. Sättesram

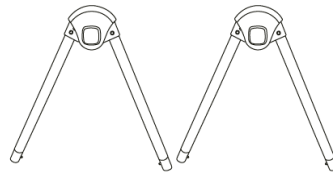

7. Hjul

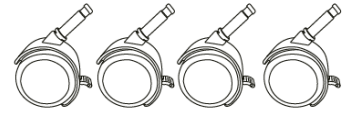

3. INSTALLATIONSSTEG

1. Sätt in sättesramen (tillbehör 6) i stolens kropp (tillbehör 1). 2. Sätt in ett av benen (tillbehör 6) genom den cylindriska styrningen (visas i **bild 1**) så att knapparna på insidan av botten av varje ben är vända inåt, med det främre benet fäst vid själva sätescylindern. Se till att barnstolens sits är korrekt utjämnad när benen är på plats (**bild 2**).

2. Sätt in ramarna (tillbehör 5) i benen på sättesramen (tillbehör 6). Se till att clipsen på båda ramarna passar ihop med hålen i benen. Upprepa processen för de främre och bakre benen.

3. Sänk sedan sidostöden på brickan och fotstödet så att de passar textilen korrekt (tillbehör 3) i nästa steg.

4. Placera textilen (tillbehör 3) så att textilens hål passar ihop med stolskroppens hål (tillbehör 1) enligt **bild 3**.

5. Sätt in säkerhetsbältet (tillbehör 4) genom att föra spännet i varje ände av säkerhetsbältet genom de hål som är avsedda för detta ändamål i tyget och genom hålen i sätet. Om så önskas kan seleens övre höjd justeras genom att den monteras genom de hål som bäst passar barnets längd (**bild 4**).

6. För installation av brickan (tillbehör 2) ska du matcha guiderna på brickans undersida med de guider som tidigare sänkts ned från stolens kropp (tillbehör 1). Du kan välja önskat avstånd inom de tillgängliga nivåerna.

7. Sätt in hjulen (tillbehör 7) i hålen i botten av ramarna (tillbehör 5).

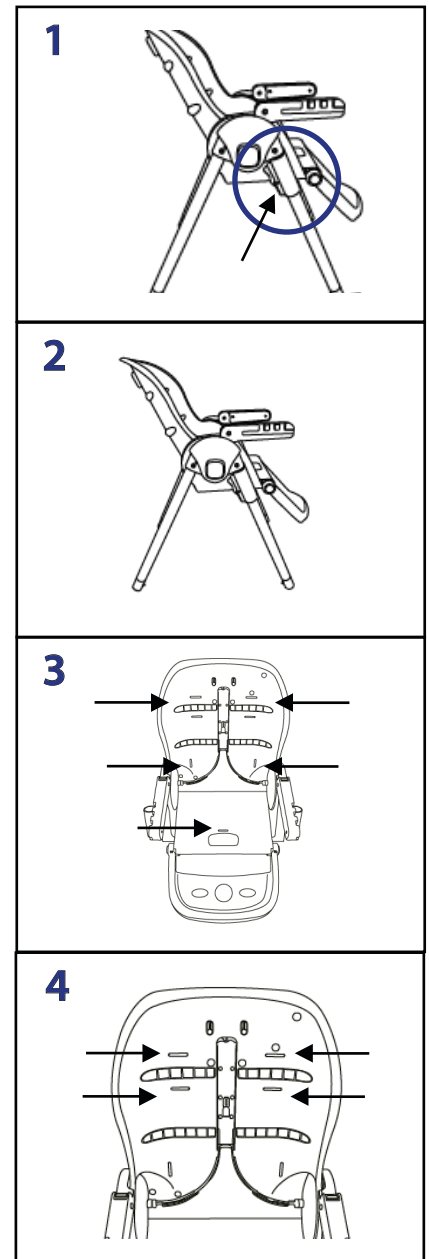
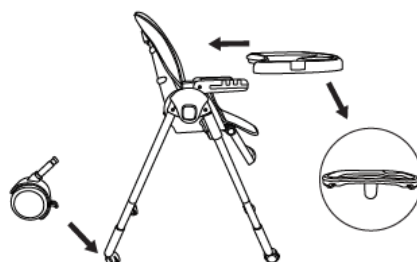

4. JUSTERING AV SÄTET

Knappen på ryggstödet kan justeras i tre nivåer för ökad komfort. Justera barnstolens höjd genom att trycka på de två knapparna på sidan av sätet, har 7 olika höjdnivåer.

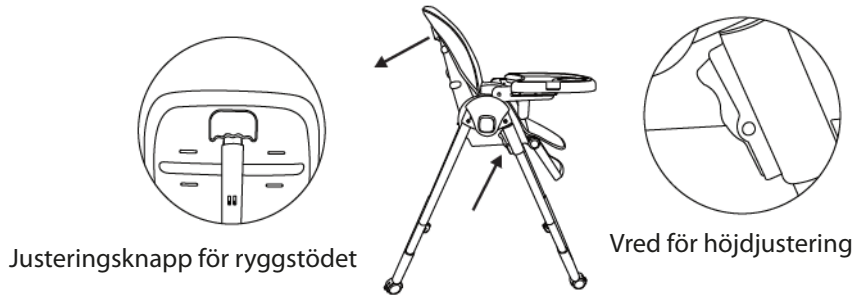

INDIKATION: Produkten är avsedd för barn som kan sitta upp utan hjälp eller från 6 månader och upp till 36 månader eller upp till 15 kg.

5. JUSTERING AV FOTENS VINKEL

Tryck på båda knapparna för att ställa in fotstödet i ett av de tre önskade lägena.

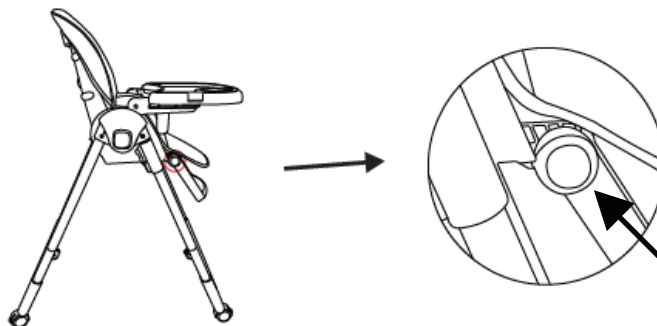

6. HUR MAN FÄLLER IHOP BARNSTOLEN

Tryck på de två knapparna till vänster och höger och skjut sedan för att fälla ihop barnstolen.

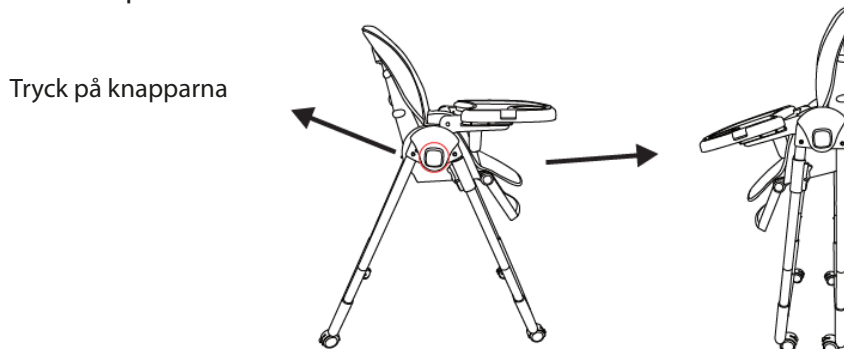

INDIKATION: Kom ihåg att hålla barn borta när du vecklar ut och viker produkten för att undvika skador.

INSTRUKCJA OBSŁUGI

Wysokie krzeselko dla dziecka
SIMBA

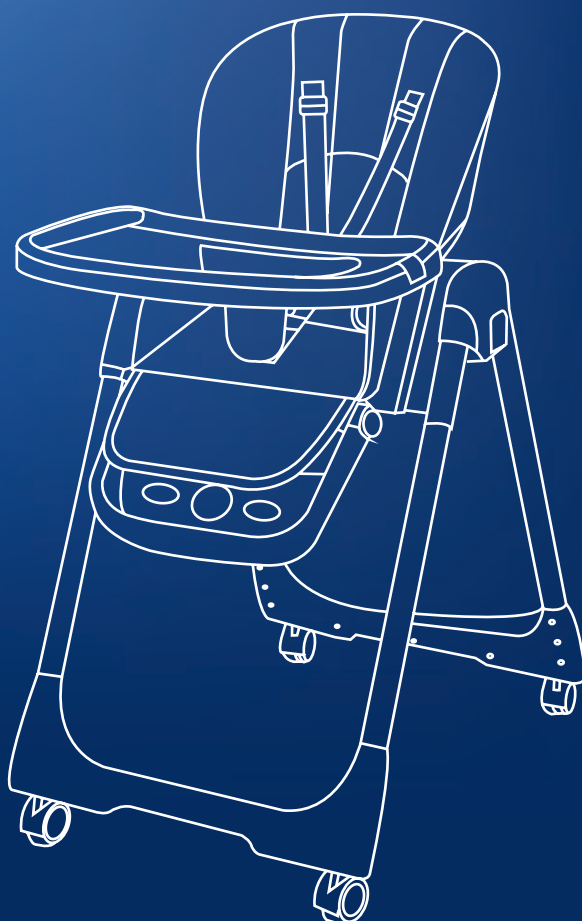

**WAŻNE**

ZACHOWAĆ DO WYKORZYSTANIA W PRZYSZŁOŚCI.

1. OSTRZEŻENIA

- Nie należy pozostawiać dziecka bez opieki.
- Nie używaj wysokiego krzeselka, jeśli wszystkie części nie są prawidłowo zamocowane i wyregulowane.
- Nie używaj wysokiego krzeselka, jeśli brakuje jakichkolwiek części lub są one uszkodzone.
- Upewnij się, że szelki są prawidłowo zamocowane.
- Nie umieszczaj dziecka na tacce wysokiego krzeselka.
- Przed użyciem wysokiego krzeselka sprawdź, czy wszystkie części działają prawidłowo.
- Nie umieszczaj krzeselka w pobliżu ognia lub innych źródeł wysokiego ciepła, takich jak grzejniki elektryczne lub kominki gazowe.
- Nie umieszczaj krzeselka w ciemnym i wilgotnym miejscu.
- Nie umieszczaj krzeselka w miejscach potencjalnie niebezpiecznych, takich jak strome tereny lub w pobliżu basenu.
- Wysokie krzeselko jest odpowiednie dla dzieci potrafiących siedzieć bez pomocy lub od 6 miesiąca życia i poniżej 3 roku życia, lub o maksymalnej wadze 15 kg.
- Produkt należy myć wodą z mydłem.
- Nie przesuwać wysokiego krzeselka, gdy dziecko w nim siedzi.
- Nie zostawiaj dziecka w wysokim krzeselku bez nadzoru osoby dorosłej.
- Aby zapobiec przewróceniu się krzeselka, nie umieszczaj go w pobliżu dużych przedmiotów, takich jak stół lub półka.

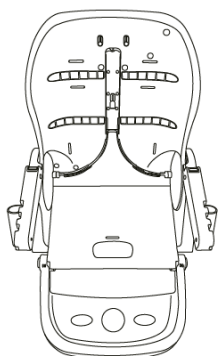
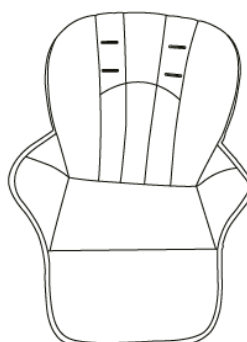
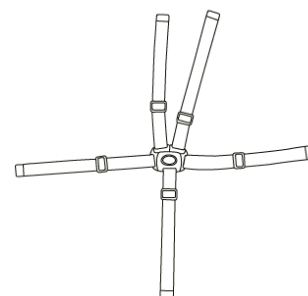
2. AKCESORIA**1. Organ prowadzący****2. Taca****3. Tekstylia****4. Pas bezpieczeństwa**

5. Rama

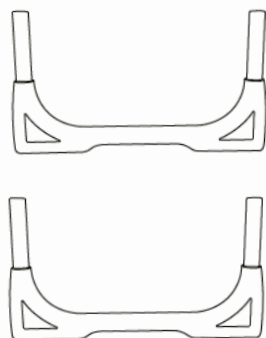

6. Rama siedziska

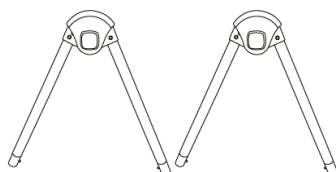

7. Koła

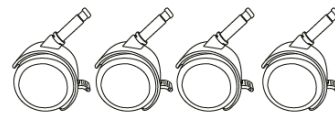

3. ETAPY INSTALACJI

1. Włożyć ramę siedziska (akcesorium 6) do korpusu krzesła (akcesorium 1). Włożyć jedną z nóg (Akcesorium 6) przez cylindryczną prowadnicę (pokazaną na **obrazku 1**) tak, aby przyciski na wewnętrznym spodzie każdej nogi były skierowane do wewnątrz, przy czym przednia noga jest przymocowana do samego cylindra siedziska. Upewnij się, że po umieszczeniu nóg na miejscu siedzisko krzeselka jest prawidłowo wypoziomowane (**obrazek 2**).

2. Włożyć ramy (Akcesoria 5) w nogi ramy siedziska (Akcesoria 6). Upewnij się, że zaczepy na obu ramach pasują do otworów w nogach. Powtórz ten proces dla przednich i tylnych nóg.

3. Następnie w kolejnym kroku opuść boczne wsporniki tacy i podnóżka, aby prawidłowo dopasować tekstylia (Akcesoria 3).

4. Umieść tkaninę (Akcesorium 3) dopasowując otwory tkaniny do otworów korpusu krzesła (Akcesorium 1) wskazanych na **obrazek 3**.

5. Włożyć pas bezpieczeństwa (akcesorium 4), przekładając klamrę na każdym końcu pasa bezpieczeństwa przez przewidziane do tego celu otwory w tkaninie i przez otwory w siedzisku. W razie potrzeby można regulować górną wysokość uprząży, przekładając ją przez otwory, które najlepiej odpowiadają wzrostowi dziecka (**obrazek 4**).

6. W celu zamontowania tacy (Akcesorium 2) dopasuj prowadnice na spodzie tacy do prowadnic opuszczonych wcześniej z korpusu fotela (Akcesorium 1). Możesz wybrać pożądaną odległość w ramach dostępnych poziomów.

7. Włożyć kółka (akcesorium 7) do otworów w dolnej części ramek (akcesorium 5).

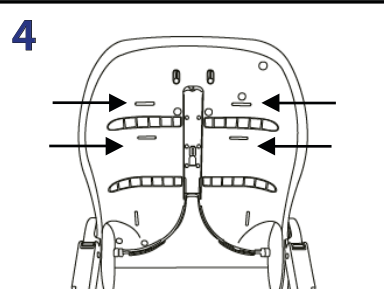
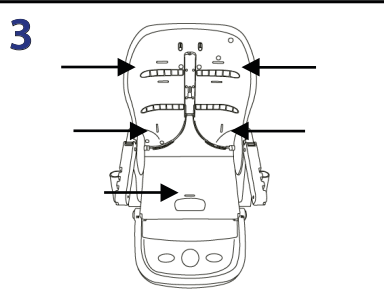
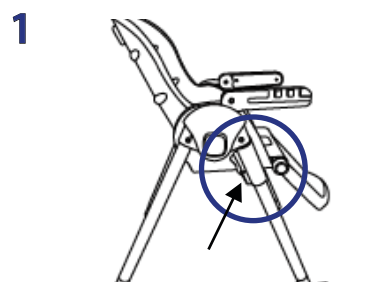
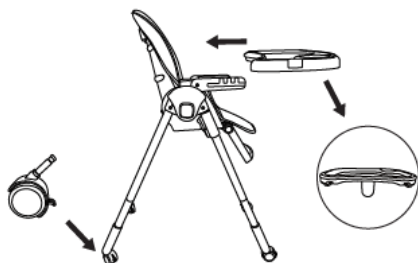

4. REGULACJA SIEDZENIA

Przycisk na oparciu można regulować w trzech poziomach dla większego komfortu. Regulacja wysokości krzeselka odbywa się poprzez naciśnięcie dwóch przycisków z boku siedziska, ma 7 różnych poziomów wysokości.

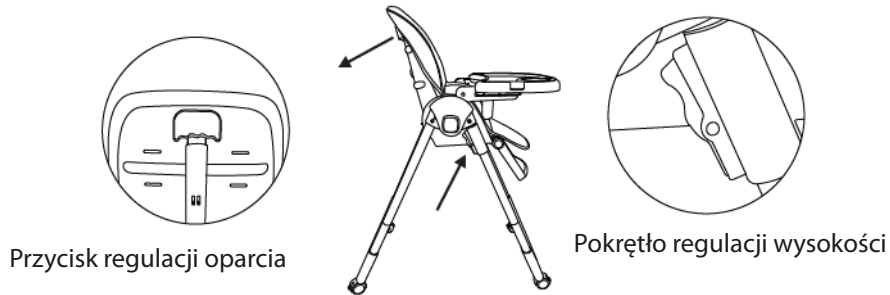

WSKAZÓWKA: Produkt przeznaczony jest dla dzieci potrafiących siedzieć bez pomocy lub od 6 miesiąca i do 36 miesiąca lub do 15 kg.

5. REGULACJA KĄTA NACHYLENIA STOPY

Naciśnij oba przyciski, aby ustawić podnóżek w dowolnej z 3 pożądaných pozycji.

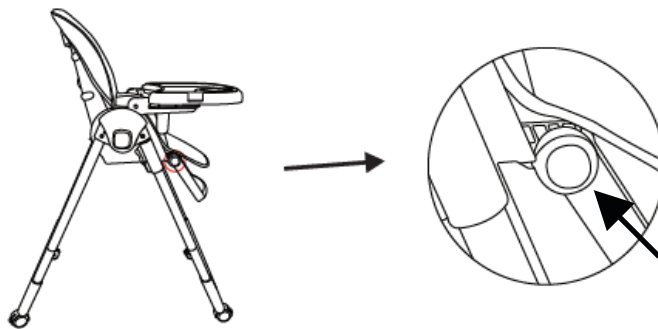

6. JAK ZŁOŻYĆ KRZESEŁKO

Naciśnij dwa przyciski po lewej i prawej stronie, a następnie przesuń, aby złożyć krzeselko.

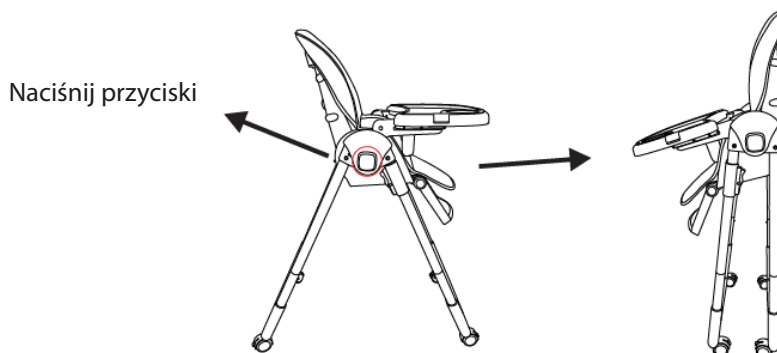

WSKAZÓWKA: Pamiętaj, aby podczas rozkładania i składania produktu trzymać dzieci z daleka, aby uniknąć obrażeń.

BRUGSANVISNING

Højstol til baby
SIMBA



**VIGTIGT**

OPBEVARES TIL SENERE BRUG.

1. ADVARSLER

- Efterlad ikke barnet uden opsyn.
- Brug ikke højstolen, medmindre alle dele er korrekt monteret og justeret.
- Brug ikke højstolen, hvis der mangler dele eller er dele, der er i stykker.
- Sørg for, at selen er korrekt fastgjort.
- Placer ikke barnet på højstolens bakke.
- Før du bruger højstolen, skal du kontrollere, at alle dele er i korrekt funktionsdygtig stand.
- Anbring ikke højstolen i nærheden af ild eller andre kilder til høj varme, f.eks. elektriske varmeapparater eller gasbrændeovne.
- Anbring ikke højstolen på et mørkt og fugtigt sted.
- Anbring ikke højstolen på potentielt farlige steder, f.eks. på stejle områder eller i nærheden af en swimmingpool.
- Barnestolen er egnet til børn, der kan sidde op uden hjælp eller fra 6 måneder og under 3 år eller en maksimal vægt på 15 kg.
- Vask produktet med vand og sæbe.
- Flyt ikke den høje stol, mens barnet sidder i den.
- Efterlad ikke barnet i højstolen uden voksenopsyn.
- For at undgå at højstolen vælter, må den ikke placeres i nærheden af store genstande som f.eks. et bord eller en hylde.

2. TILBEHØR

1. Stolens krop

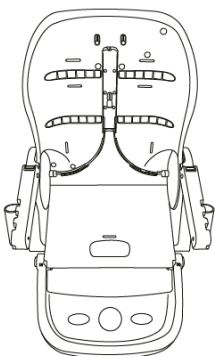

2. Bakke



3. Tekstil

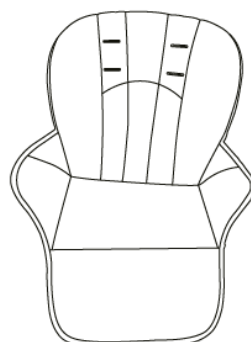

4. Sikkerhedssele

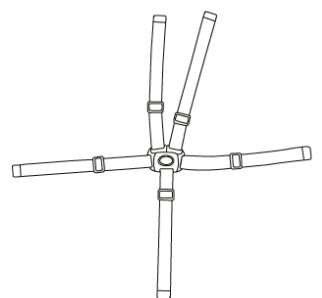

5. Ramme

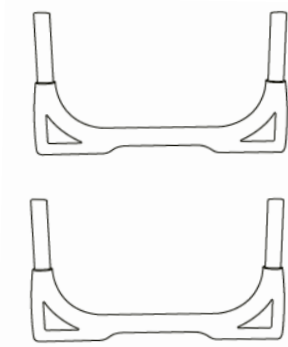

6. Sæderamme

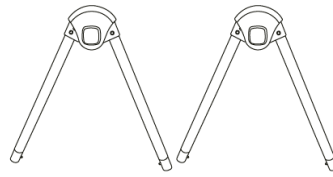

7. Hjul

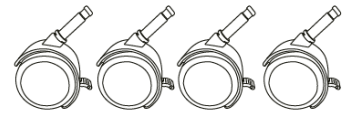

3. INSTALLATIONSTRIN

1. Sæt sædets ramme (tilbehør 6) ind i stolens krop (tilbehør 1). Indsæt et af benene (tilbehør 6) gennem den cylindriske guide (vist på **billede 1**), så knapperne på indersiden af bunden af hvert ben vender indad, idet det forreste ben er fastgjort til selve sædecylinderen. Sørg for, at når benene er på plads, er højstolens sæde korrekt nivelleret (**billede 2**).

2. Sæt rammene (tilbehør 5) ind i benene på sædets ramme (tilbehør 6). Sørg for, at clipsene på begge rammer passer til hullerne i benene. Gentag processen for de forreste og bageste ben.

3. Sænk derefter sidestøtterne på bakken og fodstøtten, så de passer korrekt til tekstilet (tilbehør 3) i det næste trin.

4. Placer tekstilet (tilbehør 3), så hullerne i tekstilet passer til hullerne i stolekroppen (tilbehør 1) som vist på **billede 3**.

5. Sæt sikkerhedsselen (tilbehør 4) i ved at føre spændet i hver ende af sikkerhedsselen gennem de dertil indrettede huller i stoffet og gennem hullerne i sædet. Hvis det ønskes, kan selens øvre højde justeres ved at montere den gennem de huller, der passer bedst til barnets højde (**billede 4**).

6. Ved montering af bakken (tilbehør 2) skal du tilpasse styrene på bunden af bakken til de styre, der tidligere er sænket ned fra stolen (tilbehør 1). Du kan vælge den ønskede afstand inden for de tilgængelige niveauer.

7. Sæt hjulene (tilbehør 7) i hullerne i bunden af rammene (tilbehør 5).

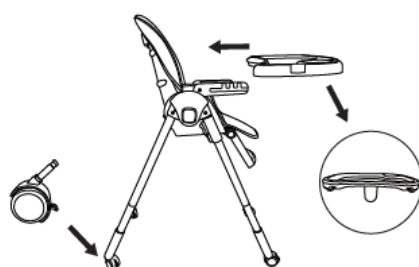
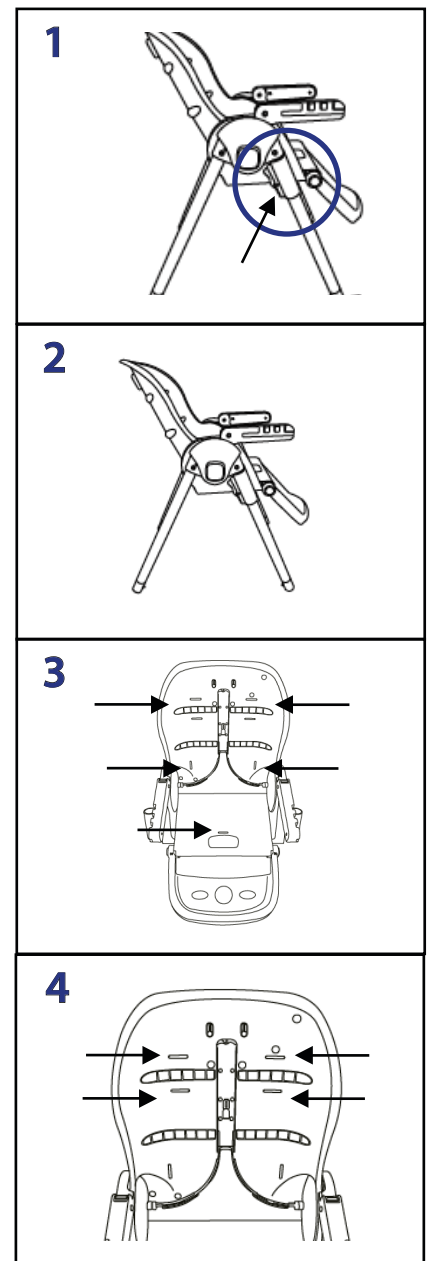

4. SÆDEJUSTERING

Knappen på ryglænet kan justeres i tre niveauer for at opnå større komfort. Juster højstolens højde ved at trykke på de to knapper på siden af sædet, har 7 forskellige højdeniveauer.

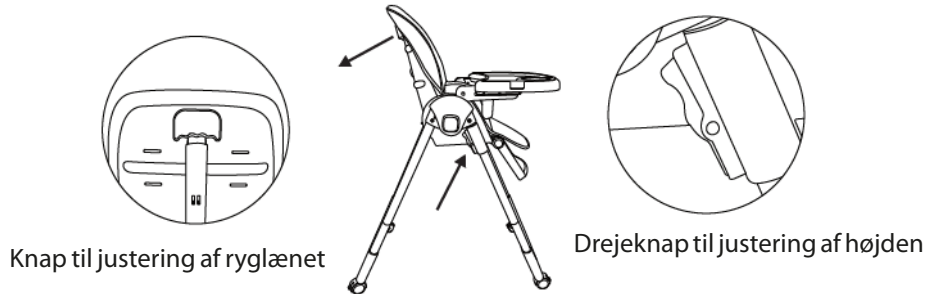

INDIKATION: Produktet er beregnet til børn, der kan sidde op uden hjælp eller fra 6 måneder og op til 36 måneder eller op til 15 kg.

5. JUSTERING AF FODVINKEL

Tryk på begge knapper for at indstille fodstøtten til en af de 3 ønskede positioner.

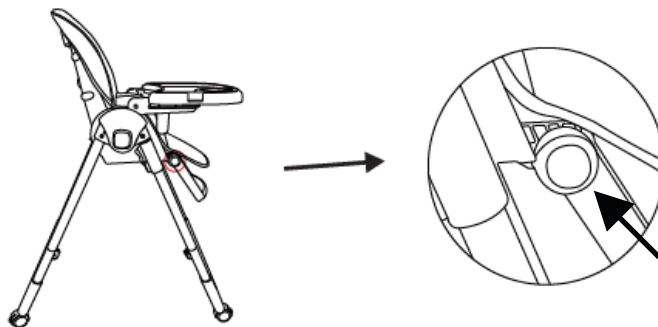

6. SÅDAN KLAPPER DU HØJSTOLEN SAMMEN

Tryk på de to knapper til venstre og højre, og glid derefter for at folde højstolen sammen.

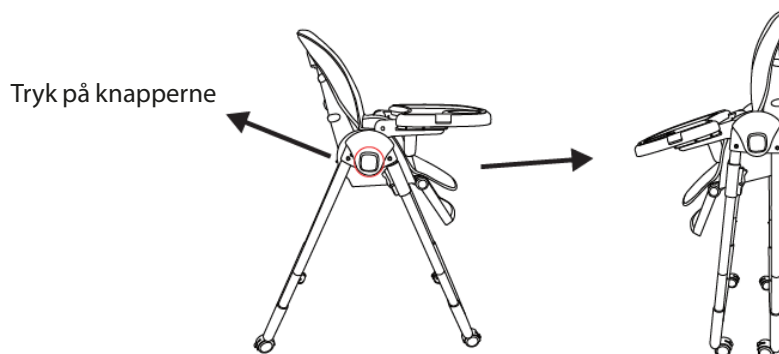

INDIKATION: Husk at holde børn væk, når produktet foldes ud og sammen, for at undgå skader.

Made in P.R.C.



ES - Para bebés de 6 a 36 meses o hasta 20 kg
EN - For babies from 6 to 36 months or up to 20 kg
IT - Per bambini da 6 a 36 mesi o fino a 20 kg di peso
FR - Pour les bébés de 6 à 36 mois ou jusqu'à 20 kg
PT - Para bebés de 6 a 36 meses ou até 20 kg
DE - Für Babys von 6 bis 36 Monaten oder bis zu 20 kg
NL - Voor baby's van 6 tot 36 maanden of tot 20 kg
SWE - För bebisar från 6 till 36 månader eller upp till 20 kg
PL - Dla niemowląt od 6 do 36 miesięcy lub do 20 kg
DK - Til babyer fra 6 til 36 måneder eller op til 20 kg



HEFEI CRAFT CHILD PRODUCTS
Longtan North Road, Economic
Development, Shucheng County,
Luan Anhui, China



GRUPO R. QUERALTÓ S.A.
Polígono Industrial El Pino, Calle
Pino Albar, 24, 41016, Sevilla (Spain)