

Última revisión: 30 de septiembre de 2024
Last revision: September 30th, 2024

MANUAL DE INSTRUCCIONES

Bicicleta estática plegable / X-Bike

EVEREST



Manual de instrucciones **ES**

Instruction manual **EN**

Manuel D'Utilisation **FR**

Manuale D'Istruzioni **IT**

Anweisungen **DE**

Instruções **PT**

Gebruiksaanwijzing **NL**

Bruksanvisning **SW**

Instrukcja obsługi **PL**

Brugsanvisning **DA**



ES - Lea las instrucciones antes de usar el producto.

EN - Please read instructions before use.

FR - Lisez les instructions avant d'utiliser le produit.

IT - Leggere le istruzioni prima di usare il prodotto.

DE - Lesen Sie die Gebrauchsanweisung, bevor Sie das Produkt verwenden.

PT - Leia as instruções antes de utilizar o produto.

NL - Lees de instructies voordat u het product gebruikt.

SW - Läs instruktionerna innan du använder produkten.

PL - Läs instruktionerna innan du använder produkten.

DA - Læs vejledningen, før du bruger produktet.

Other languages





IMPORTANTE

Conserve las instrucciones para futuras consultas. Lea estas instrucciones antes de montar y utilizar este producto. Se requiere el montaje por parte de un adulto.

Muchas gracias por elegir nuestra bicicleta estática EVEREST! En este manual de instrucciones encontrarás toda la información necesaria para ensamblar, utilizar y mantener el banco de manera segura. Por favor lea detenidamente todas las instrucciones antes de usar el producto.

A continuación, encontrará una descripción detallada de sus características, beneficios y recomendaciones para su uso:

1. PRECAUCIONES



IMPORTANTE

Para reducir el riesgo de lesiones, lea todo el manual antes de ensamblar u operar la bicicleta de ejercicio magnética plegable. En particular, tenga en cuenta las siguientes precauciones de seguridad.

MONTAJE

- Compruebe que tiene todos los componentes y herramientas enumerados en las páginas 3 y 4, teniendo en cuenta que, para facilitar el montaje, algunos componentes están premontados.
- Mantenga a los niños y animales alejados del área de trabajo, las piezas pequeñas podrían provocar ahogamiento si se ingieren.
- Ensamble el artículo cerca de su ubicación final para comodidad del usuario.
- Coloque el equipo sobre una superficie nivelada y despejada.
- Deseche todo el embalaje de forma cuidadosa y responsable.

USO

- Es responsabilidad del propietario asegurarse de que todos los usuarios de este producto estén debidamente informados sobre su uso seguro.
- Este producto está destinado únicamente para uso doméstico.
- No lo use en ningún entorno comercial, de alquiler o institucional.
- Antes de utilizar el equipo, realice un calentamiento previo de forma correcta.
- Solo una persona a la vez debe usar el equipo.
- El sistema de frenado es ajustable.
- Peso máximo soportado: 100kg.

ADVERTENCIAS













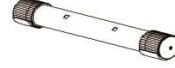









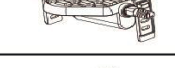

- Si el usuario experimenta mareos, náuseas, dolor de pecho u otros síntomas anormales detenga el entrenamiento y busque atención médica inmediata.
- Mantenga las manos alejadas de todas las piezas móviles.
- No use ropa holgada o suelta, ya que puede quedar atrapada en el equipo.
- Use calzado deportivo para proteger sus pies mientras hace ejercicio.
- No coloque ningún objeto afilado alrededor del equipo.
- Las personas discapacitadas no deben utilizar el equipo sin la asistencia de una persona cualificada.
- Mantenga a los niños sin supervisión alejados del equipo.
- El uso excesivo o incorrecto de este producto puede causar daños a la salud.
- El equipo de entrenamiento de manivela de pedal no es adecuado para fines terapéuticos. Los sistemas de monitoreo de frecuencia cardíaca pueden ser inexactos. Si siente alguna anomalía, deje de hacer ejercicio inmediatamente.

SEGURIDAD DE LA BATERÍA

No mezcle pilas nuevas y viejas, ni pilas de diferentes tipos, no deseche las baterías en ningún lugar con posible fuente de calor y no deseche las baterías con la basura doméstica normal, llévelas a un centro de reciclaje local.

ADVERTENCIA: la instalación incorrecta de las baterías puede provocar fugas y corrosión, lo que puede dañar el dispositivo electrónico del producto.

2. PIEZAS Y COMPONENTES

Nº	Dibujo accesorio	Nombre	Cant.	Nº	Dibujo accesorio	Nombre	Cant.
1		Soporte principal	1	14		Tubo trasero ajustable	1
2		Tubo inferior frontal	1	15		Tornillo (M8x45)	2
3		Tubo inferior trasero	1	16		Manillar trasero	1
4		Tornillo (M8x62)	4	17		Tornillo (M8x35)	2
5		Arandela curva (M8)	8	18		Respaldar	1
6		Tuerca (M8x62)	4	19		Tornillo (M8x40)	6
7		Pedal (D)	1	20		Manillar	1
8		Pedal (I)	1	21		Arandela de resorte (M8)	6
9		Tubo de sillín	1	22		Monitor	1
10		Manivela regulable	1	23		Tornillo (M5x10)	2
11		Sillín	1	24		Pasador de bola	1
12		Arandela plana (M8)	5				
13		Tuerca (M8x62)	5				

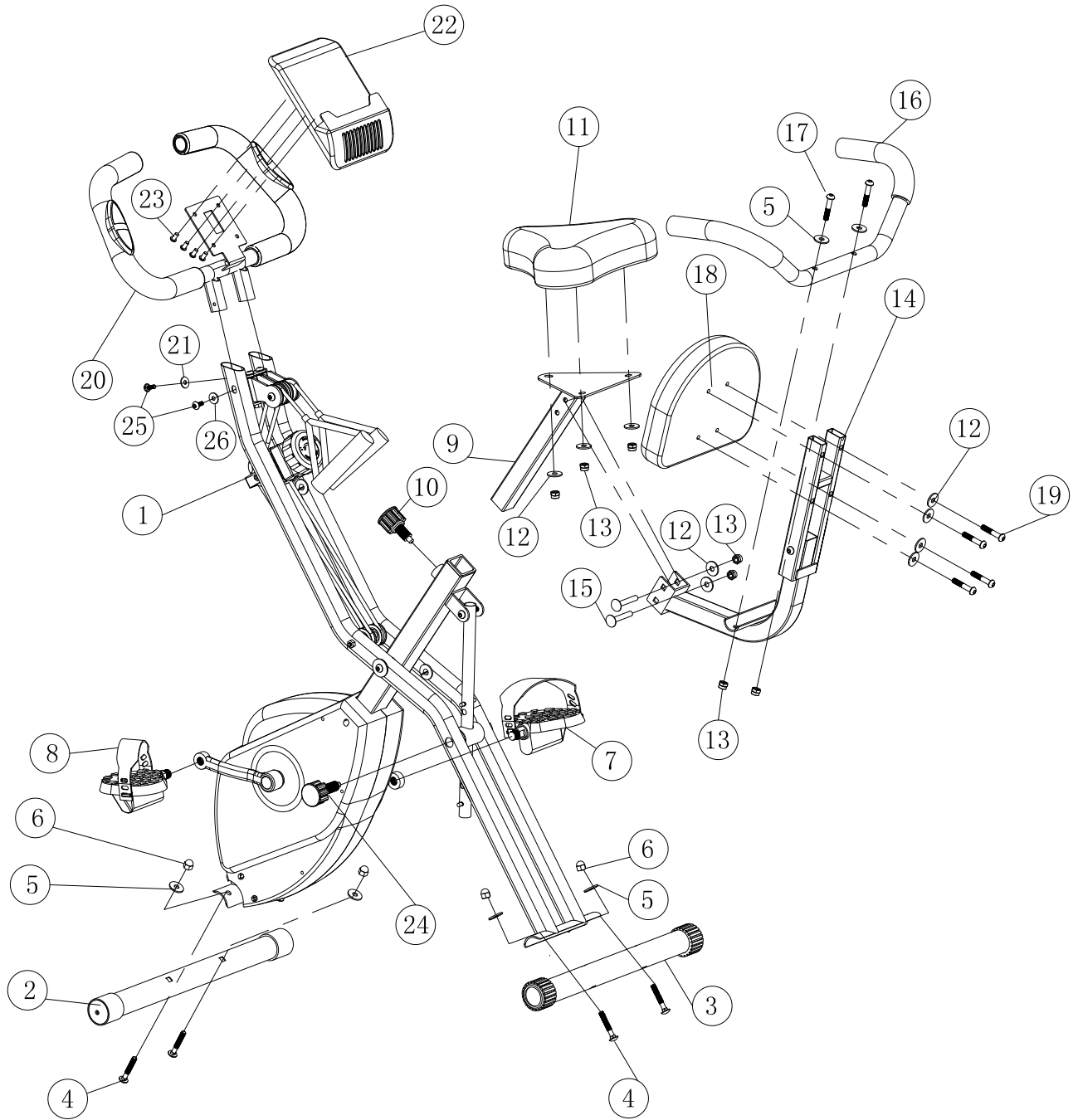

NOTA: Algunos de los componentes más pequeños pueden estar preinstalados en componentes más grandes.

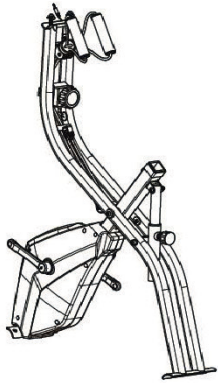

Soporte principal

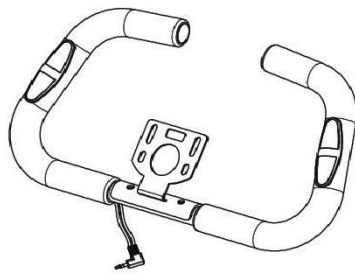

Manillar

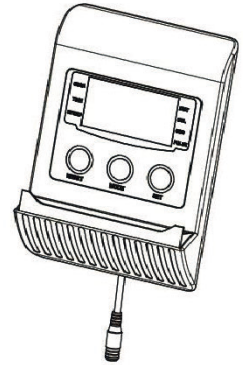

Monitor de ejercicio

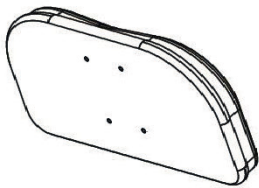

Respaldar



Estabilizador de espalda x2

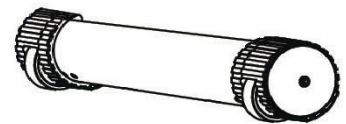

Estabilizador frontal



Pedal x2



Vástago de soporte de sillín



Sillín



Tubo trasero ajustable

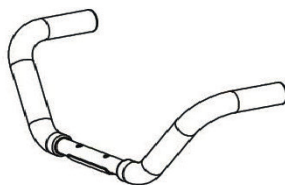

Manillar

3. CARACTERÍSTICAS DEL PRODUCTO

NOMBRE DEL PRODUCTO	EVEREST
REFERENCIA	DF-00007/04
MEDIDAS DEL PRODUCTO	97x51x112cm
PESO NETO DEL PRODUCTO	19 KG
MATERIAL	ABS (plástico), acero y espuma
PESO MÁXIMO SOPORTADO	100 KG
COLOR	Negro

4. INSTRUCCIONES DE MONTAJE

Paso 1

Extraer el soporte principal (1) de la caja, desplegarlo y alinear el tubo de ajuste interior (25), luego atornillar con el pasador de bola (24).

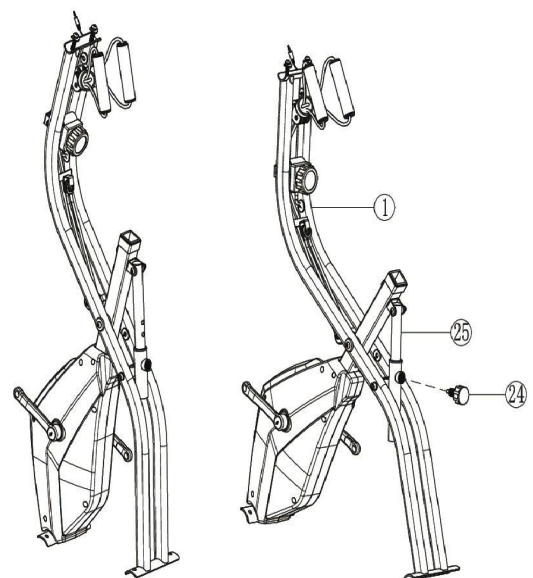

Paso 2

Conecte el tubo inferior delantero (2), el tubo inferior trasero (3) al soporte principal (1) con la tuerca (6), la arandela curva (5) y el perno (4).

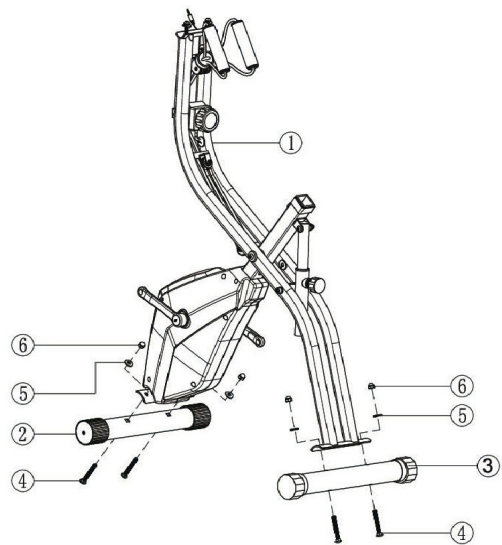
**Paso 3**

Conecte el sillín (11) al tubo del asiento (9) con la arandela (12), la tuerca de nailon (13). Luego, atornille el tubo de soporte del asiento (26) con la perilla (10).

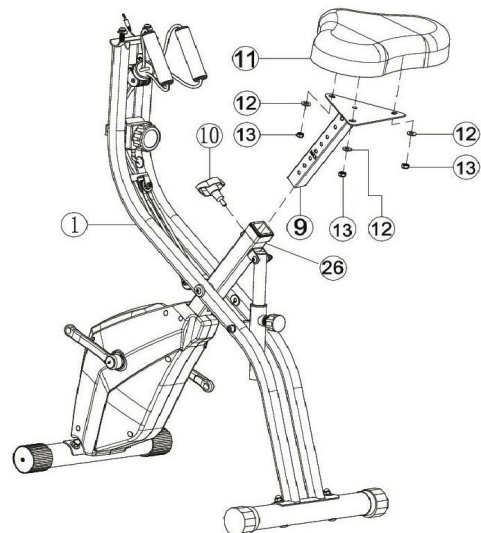
**Paso 4**

Conecte el soporte del respaldo (14) al tubo del asiento (9) con el perno (15), la arandela (12), la tuerca de nailon (13); A continuación, atornille al mismo (18) al soporte del respaldo (14) con el perno (19).

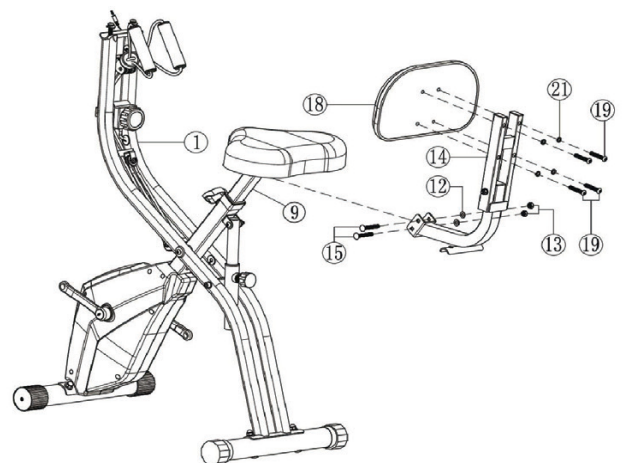

Paso 5

Atornille el manillar trasero (16) al soporte del respaldo (14) con el perno (17), la arandela curva (5). Luego atornille el pedal (8) y (7) la manivela (28) y (29) respectivamente.

Nota: El pedal (7) debe bloquearse en sentido horario y el pedal (8) debe bloquearse en sentido antihorario. Mantenga los pedales (8) y (7) bloqueados en todo momento durante el ejercicio. De lo contrario, los dientes de los pedales se dañarán.

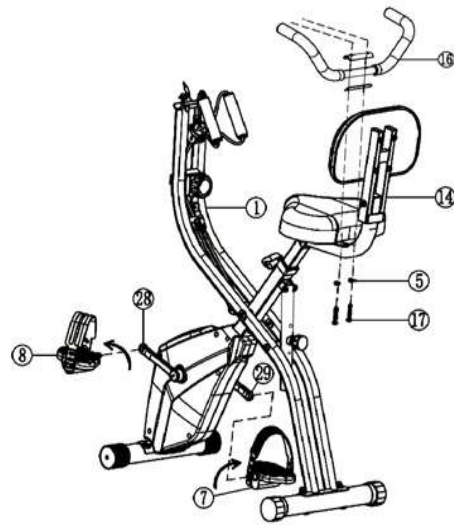
**Paso 6**

Atornille el manillar (20) al tubo de soporte delantero (27). Alinee los orificios, luego enrosque el tornillo (19), la arandela de resorte (21) y la arandela curvada (5).

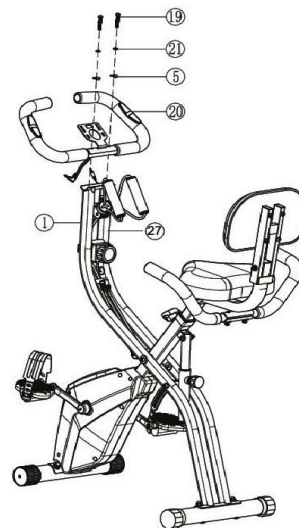
**Paso 7**

Primero conecte el cable del monitor (30) con el cable del sensor (31), el cable de pulso del mango (32), luego atornille el monitor (22) a su soporte (33) con el tornillo (23).

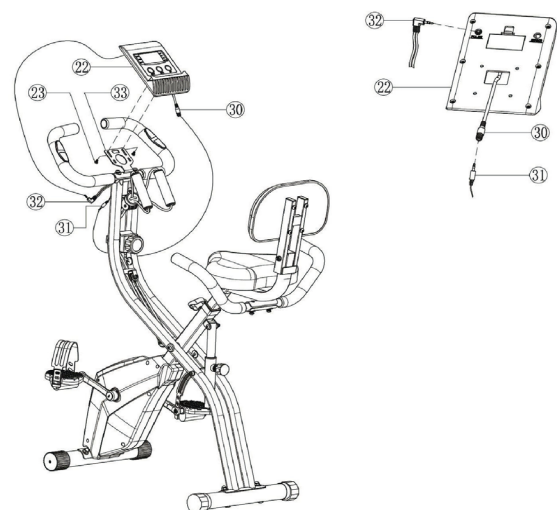
**Paso 8**

Finalmente, revise dos veces cada tornillo para asegurarse de que estén lo suficientemente apretados.

5. INSTRUCCIONES DE AJUSTE / PLEGADO

Afloje la perilla de ajuste del ángulo de la bicicleta (10) y tire hacia afuera, al mismo tiempo ajuste el soporte delantero a su posición preferida. Luego suelte y fije la perilla de ajuste del ángulo de la bicicleta (10). Hay 3 posiciones para entrenamiento y 1 posición para almacenamiento.

P. Almacenamiento



Ajuste de altura del asiento

Desbloquee la perilla ajustable y tire o empuje el asiento para ajustar la altura del asiento.

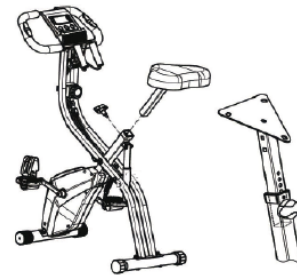

P.1 Entrenamiento

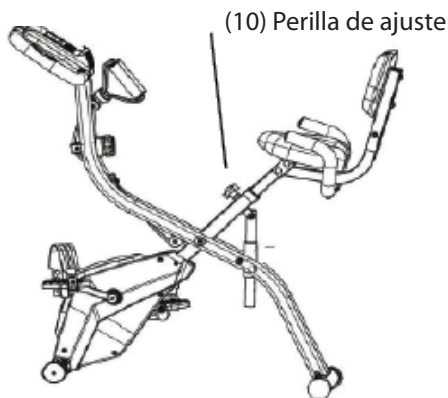

P.2 Entrenamiento

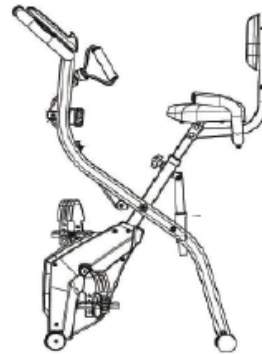

P.3 Entrenamiento

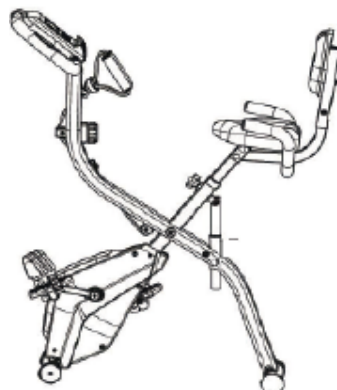

6. FUNCIONAMIENTO DEL MONITOR

BOTONES FUNCIONALES:	
MOD	Presione hacia abajo para seleccionar funciones. Si se mantiene presionado durante mucho tiempo, el botón MODE se volverá completamente 0.
SET	Para establecer los valores de pulso de distancia de tiempo y calorías cuando no está en modo de escaneo.
RESET	Presione hacia abajo para restablecer el tiempo, la distancia y las calorías. El cambio de datos actual es 0. Si durante mucho tiempo se mantiene presionado RESET, además de la posición ODO, todos los valores se pondrán a 0.

FUNCIÓN Y OPERACIONES:	
ESCANEAR	Presione el botón "MODE" hasta que aparezca "ESCANEAR", el monitor rotará a través de las 5 funciones: tiempo, velocidad, distancia, calorías, ODO y pulsos. Cada pantalla se mantendrá durante 5 segundos.
TIEMPO	<p>(1) Cuente el tiempo total desde el inicio hasta el final del ejercicio.</p> <p>(2) Presione el botón "MODE" hasta que aparezca "TIME", presione el botón "SET" para configurar el tiempo de ejercicio.</p> <p>Cuando "SET" es cero, el monitor emitirá una alarma de 10 segundos.</p>
VELOCIDAD	Muestra la velocidad actual.

DIST	<p>(1) Cuenta la distancia desde el comienzo hasta el final del ejercicio.</p> <p>(2) Presione el botón "MODE" hasta que aparezca "DIST", presione el botón "SET" para establecer la distancia del ejercicio.</p> <p>Cuando "SET" es cero, el monitor emitirá una alarma de 10 segundos.</p>
CALORIAS	<p>(1) Cuenta el total de calorías desde el comienzo hasta el final del ejercicio.</p> <p>(2) Presione el botón "MODE" hasta que aparezca "CAL", presione el botón "SET" para configurar las calorías del ejercicio.</p> <p>Cuando "SET" es cero, el monitor emitirá una alarma de 10 segundos.</p>
ODO	<p>Calcula la distancia total realizada en km, del producto, durante su funcionamiento.</p>
VELOCIDAD DE PULSO	<p>Presione el botón MODE hasta que aparezca "PULSE". Antes de medir su frecuencia cardíaca, coloque las palmas de sus manos sobre ambas almohadillas de contacto y el monitor mostrará su frecuencia cardíaca actual en latidos por minuto (BPM) en la pantalla LCD después de 6 ~ 7 segundos. Observación: Durante el proceso de medición del pulso, debido al bloqueo de los contactos, el valor de medición puede ser más alto que la frecuencia del pulso virtual durante los primeros 2 ~ 3 segundos, luego volverá al nivel normal. El valor de medición no puede considerarse la base de un tratamiento médico.</p>
ALARMA	<p>La computadora emitirá un "Bip" cuando presione los botones "MODE" / "SET" y "RESET".</p>
AUTO ON / OFF y AUTO START / STOP	<p>Si no hay ninguna señal durante 4 minutos, el equipo se apagará automáticamente. Mientras la rueda esté en movimiento o presione cualquier botón, el monitor estará en acción.</p>

ESPECIFICACIONES

FUNCIÓN	Auto escáner	Cada 5 segundos
	Tiempo de ejecución	00:00-99: 59
	Velocidad actual	0.0-999.9 (ML)KM
	Distancia de viaje	0.00-9999 (ML)KM
	Distancia total (ODO)	0.0-9999 (ML)KM
	Calorías	0.0-9999 Kcal
	La frecuencia del pulso	40-240BPM
Tipo de batería	Tamaño de 2 piezas - AAA o UM - 4	
Temperatura de funcionamiento	0°C~+40°C	
Temperatura de almacenamiento	-10°C~+60°C	

7. MANTENIMIENTO Y LIMPIEZA

- Examinar periódicamente el equipo para detectar cualquier daño o desgaste que se haya podido producir. El nivel de seguridad del equipo solo se puede mantener si se examina regularmente para detectar daños y desgaste, p. Ej. puntos de conexión.
- Lubrique las piezas móviles con aceite ligero periódicamente para evitar un desgaste prematuro.
- Inspeccione y apriete todas las partes antes de usar el equipo, reemplace las partes defectuosas inmediatamente y no use el equipo nuevamente hasta que esté en perfecto estado de funcionamiento.

- Reemplace los componentes defectuosos inmediatamente y / o mantenga el equipo fuera de uso hasta que se repare.
- Atención especial a los componentes más susceptibles al desgaste.
- El equipo se puede limpiar con un paño húmedo y un detergente suave no abrasivo. No utilice disolventes.
- No intente reparar este equipo usted mismo, consulte a un técnico especializado.

8. RECOMENDACIONES - CALENTAMIENTO Y ENFRIAMIENTO

A continuación se recomienda los siguientes ejercicios con una duración de 30 seg para cada uno. No fuerce el ejercicio durante el estiramiento, en caso de dolor, detenga el movimiento.

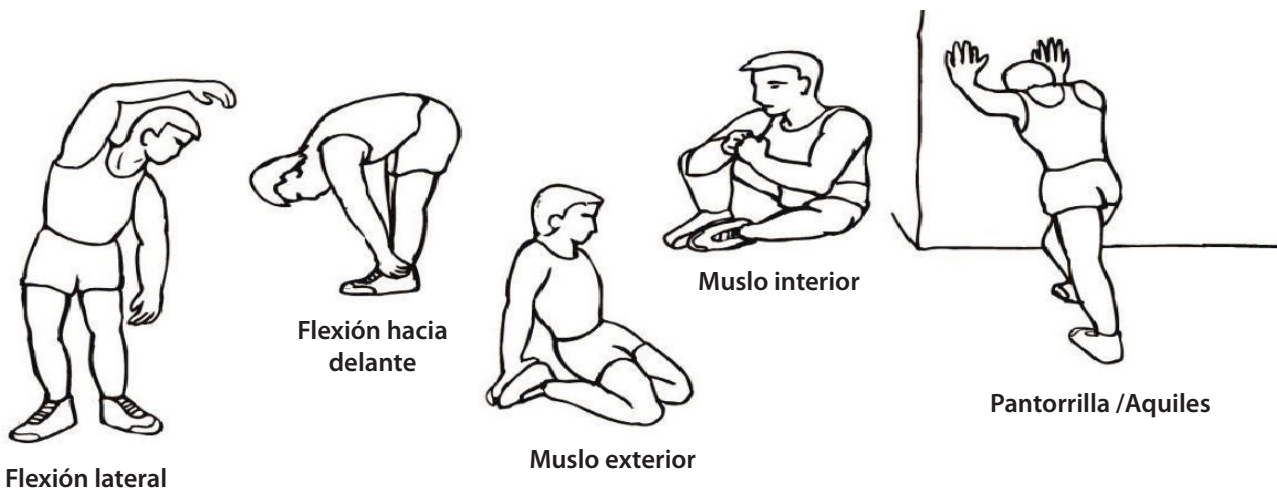

9. CONDICIONES DE GARANTÍA

Este producto está cubierto por una garantía de 3 años contra defectos de fabricación.

Muchas gracias por haber confiado en Mobiclinic para esta bicicleta estática plegable.

Valoramos su confianza en nuestros productos y nos comprometemos a ofrecerle siempre la mejor calidad y seguridad. Si tiene alguna pregunta o necesita asistencia adicional, no dude en contactarnos en clientes@mobiclinic.com. Apreciamos sus comentarios y sugerencias para seguir mejorando.

¡Gracias por formar parte de Mobiclinic!



IMPORTANT

Keep the instructions for future reference. Read these instructions before assembling and using this product. Adult assembly is required.

Thank you for choosing our EVEREST exercise bike! In this instruction manual you will find all the information you need to assemble, use and maintain the bench safely. Please read all instructions carefully before using the product.

Below, you will find a detailed description of its features, benefits and recommendations for use:

1. PRECAUTIONS



IMPORTANT

To reduce the risk of injury, read the entire manual before assembling or operating the Magnetic Sticky Exercise Bike. In particular, observe the following safety precautions.

ASSEMBLY

- Check that you have all the components and tools listed on pages 3 and 4, bearing in mind that, for ease of assembly, some components are pre-assembled.
- Keep children and animals away from the working area, small parts may cause choking if swallowed.
- Assemble the item close to its final location for user convenience.
- Place the equipment on a level and clear surface.
- Dispose of all packaging carefully and responsibly.

USO

- It is the owner's responsibility to ensure that all users of this product are properly informed about its safe use.
- This product is intended for domestic use only.
- Do not use in any commercial, rental or institutional environment.
- Before using the equipment, warm it up properly.
- Only one person at a time should use the equipment.
- The braking system is adjustable.
- Maximum weight supported: 100kg.

WARNINGS

























- If the user experiences dizziness, nausea, chest pain or other abnormal symptoms, stop training and seek immediate medical attention.
- Keep hands away from all moving parts.
- Do not wear loose or baggy clothing, as it may get caught in the equipment.
- Wear sports shoes to protect your feet while exercising.
- Do not place any sharp objects around the equipment.
- Disabled persons must not use the equipment without the assistance of a qualified person.
- Keep unsupervised children away from the equipment.
- Excessive or incorrect use of this product may cause damage to health.
- Pedal crank training equipment is not suitable for therapeutic purposes. Heart rate monitoring systems may be inaccurate. If you feel any abnormality, stop exercising immediately.

BATTERY SAFETY

Do not mix old and new batteries or batteries of different types, do not dispose of batteries in any place with a potential heat source and do not dispose of batteries with normal household waste, but take them to a local recycling centre.

WARNING: Incorrect installation of batteries can cause leakage and corrosion, which may damage the electronics of the product.

2. PARTS AND COMPONENTS

NO.	Accessory drawing	Name	Qty.	NO.	Accessory drawing	Name	Qty.
1		Main support	1	14		Adjustable rear tube	1
2		Front down tube	1	15		Screw (M8x45)	2
3		Rear down tube	1	16		Handlebars back	1
4		Screw (M8x62)	4	17		Screw (M8x35)	2
5		Curved washer (M8)	8	18		Support	1
6		Nut (M8x62)	4	19		Screw (M8x40)	6
7		Pedal (D)	1	20		Handlebars	1
8		Pedal (I)	1	21		Spring washer (M8)	6
9		Seat tube	1	22		Monitor	1
10		Crank adjustable	1	23		Screw (M5x10)	2
11		Saddle	1	24		Pin ball	1
12		Flat washer (M8)	5				
13		Nut (M8x62)	5				

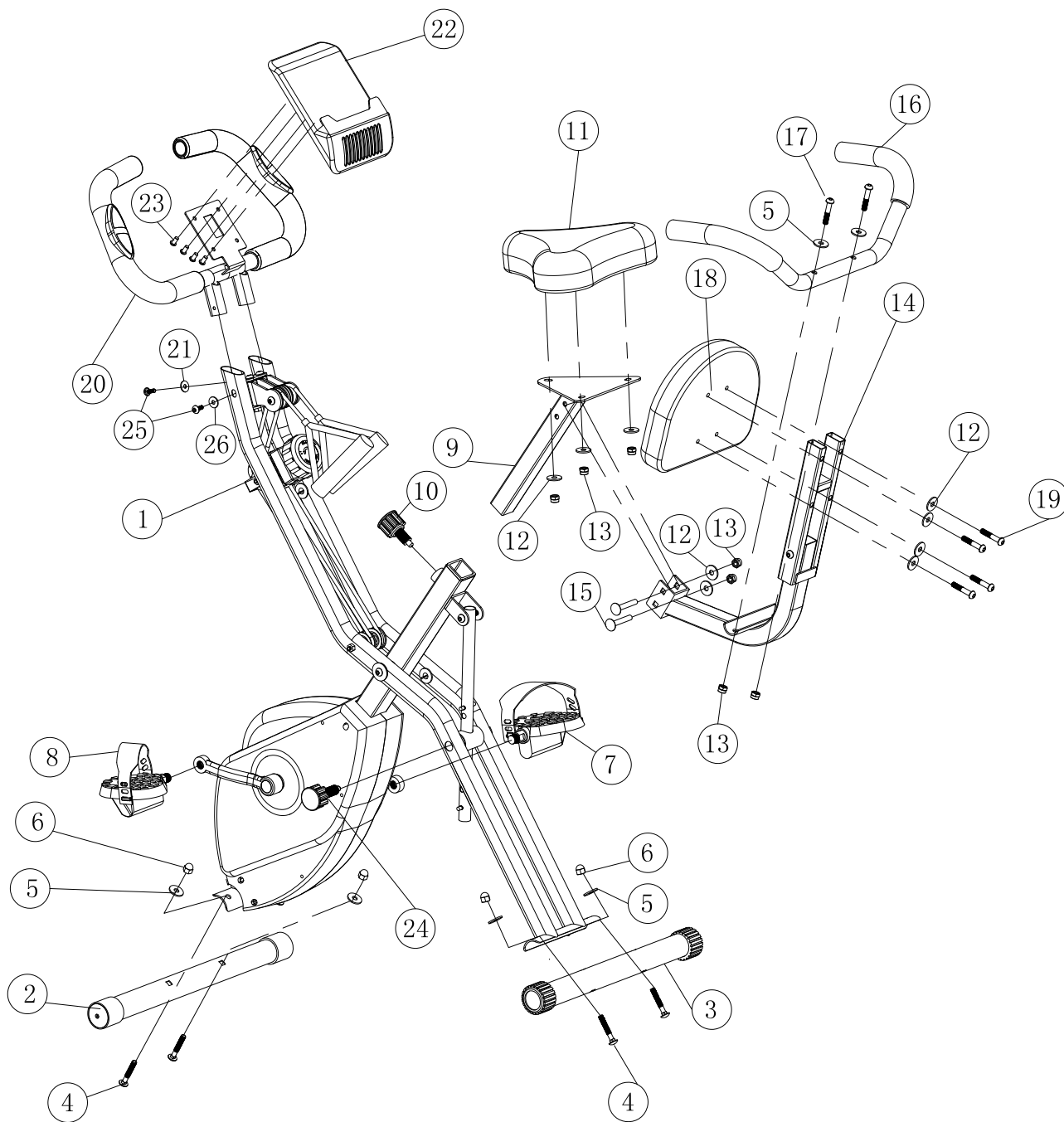

NOTE: Some of the smaller components may be pre-installed on larger components.



Main support

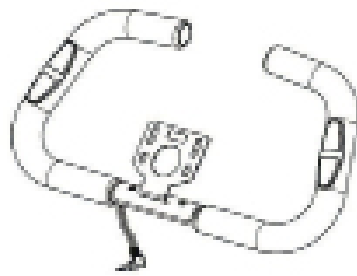

Handlebars

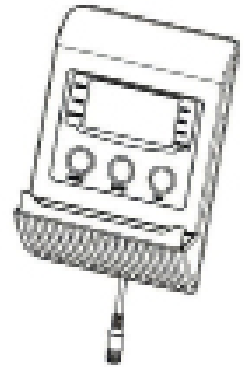

Exercise monitor

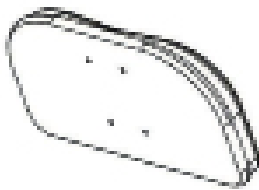

Support



Back stabiliser x2



Front stabiliser



Pedal x2



Saddle support rod



Saddle

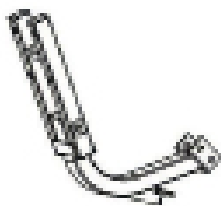

Adjustable rear tube

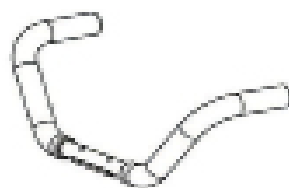

Handlebars

3. PRODUCT CHARACTERISTICS

PRODUCT NAME	EVEREST
REFERENCE	DF-00007/04
PRODUCT DIMENSIONS	35,82"*20,07"* 44,09"
NET PRODUCT WEIGHT	41,88 lbs
MATERIAL	ABS (plastic), steel and foam
MAXIMUM SUPPORTED WEIGHT	220,46 lbs
COLOUR	Black

4. ASSEMBLY INSTRUCTIONS

Step 1

Pull the main support (1) out of the housing, unfold it and align the inner adjustment tube (25), then screw it with the ball pin (24).

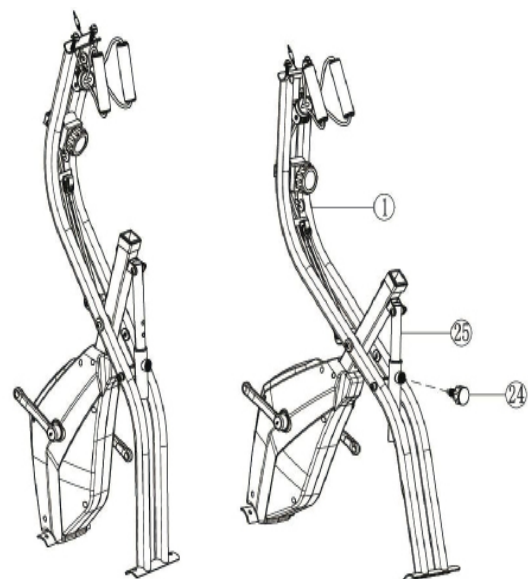

Step 2

Connect the front lower tube (2), the rear lower tube (3) to the main support (1) with the nut (6), the curved washer (5) and the bolt (4).

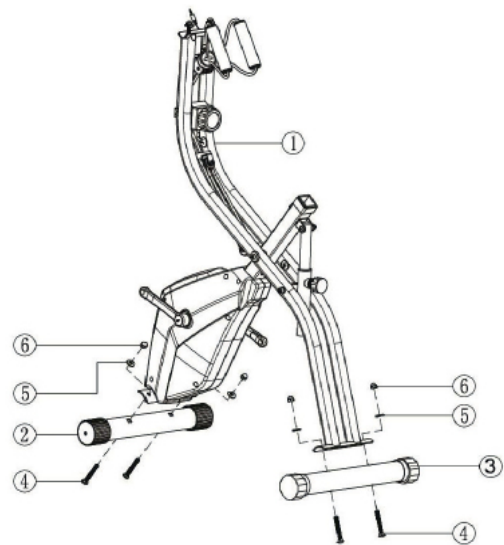
**Step 3**

Connect the saddle (11) to the seat tube (9) with the washer (12), nylon nut (13). Then, screw the seat support tube (26) with the knob (10).

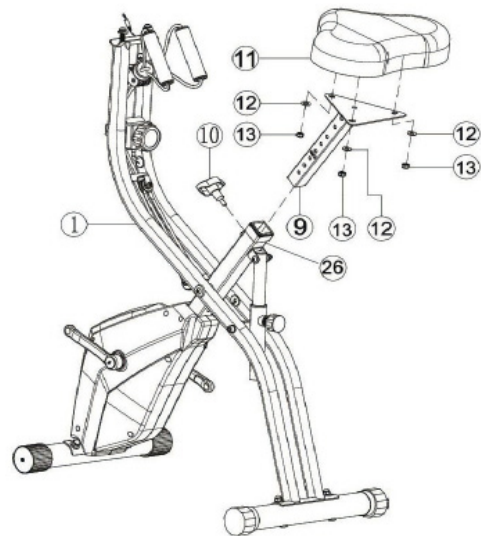
**Step 4**

Connect the backrest support (14) to the seat tube (9) with bolt (15), washer (12), nylon nut (13); then screw it (18) to the backrest support (14) with bolt (19).

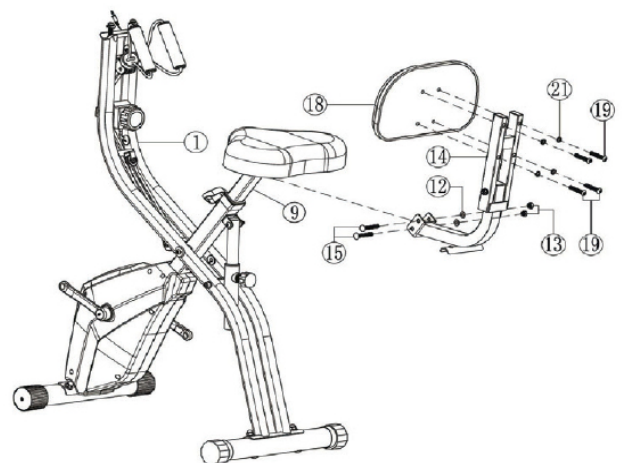

Step 5

Screw the rear handlebars (16) to the rear handlebar bracket (16) backing (14) with the bolt (17), the curved washer (14) with the bolt (17), the (5). Then screw the pedal (8) and (7) to the crank (28) and (29) respectively.

Note: The foot pedal (7) must be locked in the direction of clockwise and the pedal (8) must be locked in a clockwise direction anti-clockwise. Hold the pedals (8) and (7) locked at all times during exercise. Otherwise, the pedal teeth will be damaged.

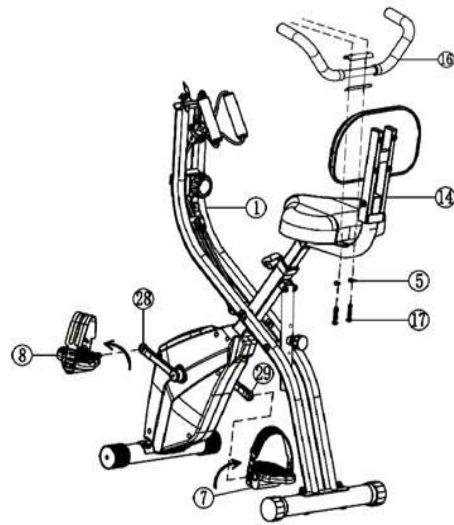
**Step 6**

Screw the handlebar (20) to the front support tube (27). Align the holes, then screw in the screw (19), spring washer (21) and curved washer (5).

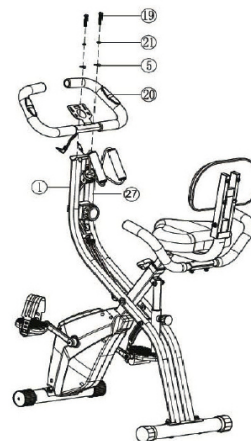
**Step 7**

First, connect the monitor cable (30) with the sensor cable (31), the pulse cable from the handle (32), then screw the monitor (22) to its bracket (33) with the screw (23).

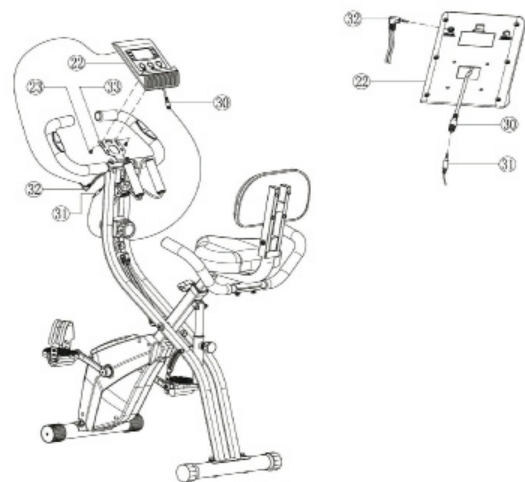
**Step 8**

Finally, double check each bolt to make sure they are tight enough.

5. ADJUSTMENT / FOLDING INSTRUCTIONS

Loosen the bike angle adjustment knob (10) and pull outwards, at the same time adjust the front bracket to your preferred position. Then loosen and lock the bike angle adjustment knob (10). There are 3 positions for training and 1 position for storage.

P. Storage



Seat height adjustment

Unlock the adjustable knob and pull or push the seat to adjust the seat height.

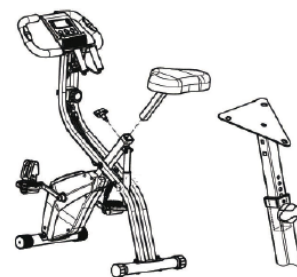

P.1 Training

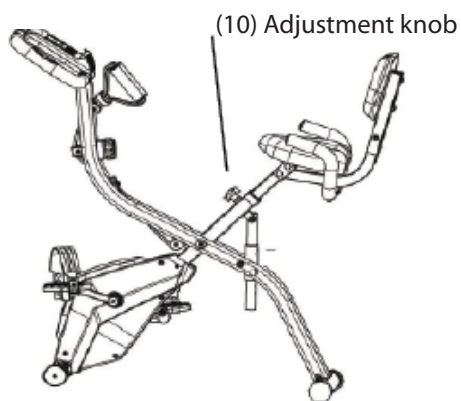

P.2 Training

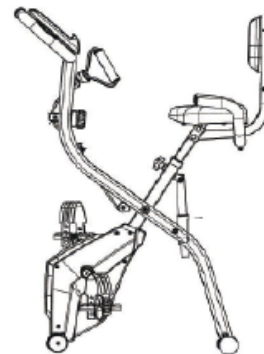

P.3 Training

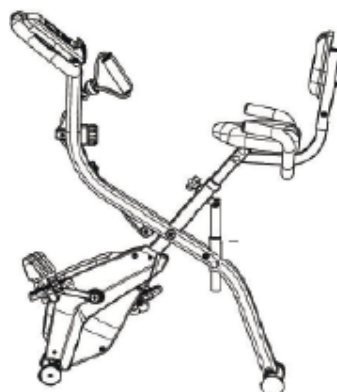

6. MONITOR OPERATION

FUNCTIONAL BUTTONS:	
MOD	Press down to select functions. If held down for a long time, the MODE button will turn completely 0.
SET	To set time distance and calorie pulse values when not in scanning mode.
RESET	Press downwards to reset the time, distance and calories. The current data change is 0. If RESET is held down for a long time, in addition to the ODO position, all values will be reset to 0.

FUNCTION AND OPERATIONS:	
SCAN	Press the "MODE" button until "SCAN" appears, the monitor will rotate through the 5 functions: time, speed, distance, calories, ODO and pulse. Each display will be held for 5 seconds.
TIME	<p>(1) Count the total time from the beginning to the end of the exercise.</p> <p>(2) Press the "MODE" button until "TIME" appears, press the "SET" button to set the exercise time.</p> <p>When "SET" is zero, the monitor will alarm for 10 seconds.</p>
SPEED	Displays the current speed.

DIST	<p>(1) Count the distance from the start to the end of the exercise.</p> <p>(2) Press the "MODE" button until "DIST" appears, press the "SET" button to set the exercise distance.</p> <p>When "SET" is zero, the monitor will alarm for 10 seconds.</p>
CALORIES	<p>(1) Count total calories from the beginning to the end of the exercise.</p> <p>(2) Press the "MODE" button until "CAL" appears, press the "SET" button to set the exercise calories.</p> <p>When "SET" is zero, the monitor will alarm for 10 seconds.</p>
ODO	<p>Calculates the total distance travelled, in km, of the product during operation.</p>
PULSE RATE	<p>Press the MODE button until "PULSE" appears. Before measuring your heart rate, place your palms on both contact pads and the monitor will display your current heart rate in beats per minute (BPM) on the LCD after 6 ~ 7 seconds. Remark: During the process of pulse measurement, due to the locking of the contacts, the measurement value may be higher than the virtual pulse rate for the first 2 ~ 3 seconds, then it will return to the normal level. The measured value cannot be considered as a basis for medical treatment.</p>
ALARM	<p>The computer will beep when you press the "MODE" / "SET" and "RESET" buttons.</p>
AUTO ON / OFF and AUTO START / STOP	<p>If there is no signal for 4 minutes, the equipment will automatically switch off. As long as the wheel is in motion or any button is pressed, the monitor will be in action.</p>

SPECIFICATIONS

FUNCTION	Auto scanner	Every 5 seconds
	Execution time	00:00-99: 59
	Current speed	0.0-999.9 (ML)KM
	Travel distance	0.00-9999 (ML)KM
	Total distance (ODO)	0.0-9999 (ML)KM
	Calories	0.0-9999 Kcal
	Pulse rate	40-240BPM
Battery type	Size 2 pieces - AAA or UM - 4	
Operating temperature	0°C~+40°C	
Storage temperature	-10°C~+60°C	

7. MAINTENANCE AND CLEANING

- Regularly inspect the device for damage and wear and tear. The safety level of the device can only be maintained if it is regularly inspected for damage and wear, e.g. connection points.
- Lubricate moving parts with light oil periodically to prevent premature wear.
- Inspect and tighten all parts before using the equipment, replace defective parts immediately and do not use the equipment again until it is in perfect working order.

- Replace defective components immediately and/or keep the equipment out of use until repaired.
- Special attention should be paid to the components that are most susceptible to wear.
- The equipment can be cleaned with a damp cloth and a mild, non-abrasive detergent. Do not use solvents.
- Do not attempt to repair this equipment yourself, consult a qualified technician.

8. RECOMMENDATIONS - HEATING AND COOLING

The following exercises are recommended with a duration of 30 seconds for each exercise. Do not force the exercise during stretching, in case of pain, stop the movement.

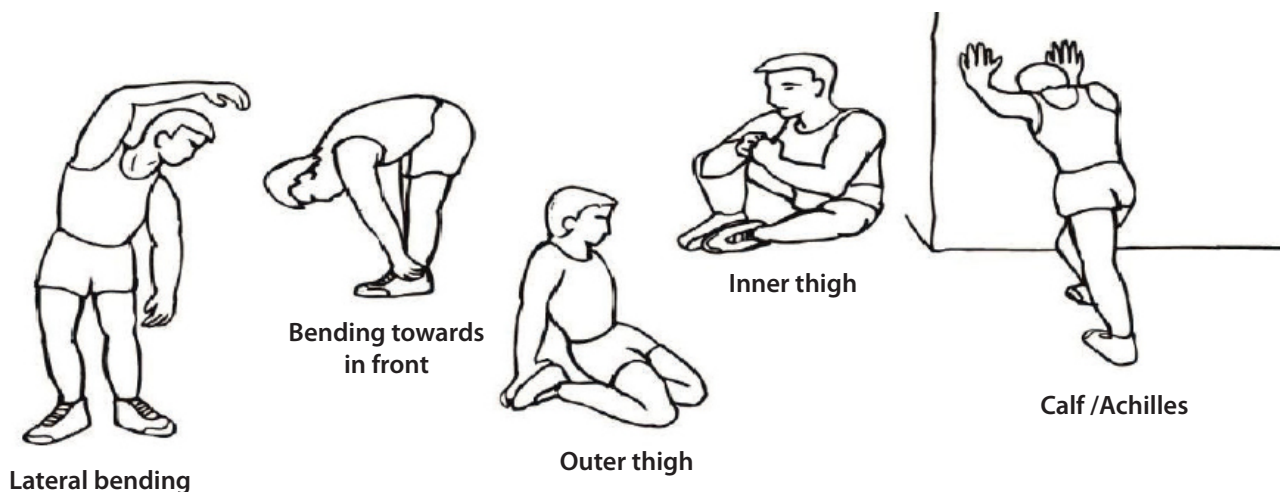

9. WARRANTY CONDITIONS

This product is covered by a 3-year warranty against manufacturing defects.

Thank you very much for having trusted Mobiclinic for this static bike.

We value your trust in our products and are committed to always providing you with the best quality and safety. If you have any questions or need additional assistance, please do not hesitate to contact us at clientes@mobiclinic.com. We appreciate your comments and suggestions for further improvement.

Thank you for joining Mobiclinic!



ES - Peso máximo soportado 100 KG.
EN - Maximum supported weight 220,46 lbs.
IT - Peso massimo supportato 100 KG.
FR - Poids maximal supporté 100 KG.
PT - Peso máximo suportado 100 KG.
DE - Maximal unterstütztes Gewicht 100 KG.
NL - Maximaal ondersteund gewicht 100 KG.
SW - Maximal stödvikt 100 KG.
PL - Maksymalna obsługiwana waga 100 KG.
DA - Maksimal understøttet vægt 100 KG.



ZHEJIANG TODO HARDWARE MANUFACTURE CO., LTD.
31st Floor, Jinmao Building, CBD Center, Yongkang,
Zhejiang, China, 321300
Rebecca.zhang@todocn.net



GRUPO R. QUERALTÓ S.A.
Polígono Industrial El Pino, Calle Pino Albar, 24, 41016,
Sevilla (Spain)
prrc@queralto.com



Made in P.R.C.