

MANUAL DE INSTRUCCIONES

Andador FUTURE



Manual de instrucciones

ES

Instruction manual

EN

Manuel D'Utilisation

FR

Manuale D'Istruzioni

IT

Anweisungen

DE

Instruções

PT

Gebruiksaanwijzing

NL

Bruksanvisning

SWE

Instrukcja obsługi

PL

Brugsanvisning

DK



ES- Lea las instrucciones antes de usar el producto.

EN - Please read instructions before use.

IT - Leggere le istruzioni prima di usare il prodotto.

FR - Lisez les instructions avant d'utiliser le produit.

PT - Leia as instruções antes de utilizar o produto.

DE - Lesen Sie die Gebrauchsanweisung, bevor Sie das Produkt verwenden.

NL - Lees de instructies voordat u het product gebruikt.

SWE - Läs instruktionerna innan du använder produkten.

PL - Läs instruktionerna innan du använder produkten.

DK - Læs vejledningen, før du bruger produktet.

Última revisión: 7 de agosto de 2023

Last revision: August 7th, 2023

AVISO

Aviso al usuario y/o paciente: cualquier incidente grave que haya ocurrido en relación con el producto debe comunicarse al fabricante y a la autoridad competente del Estado Miembro en el que esté establecido el usuario y/o paciente.

1. CONSEJOS Y PRECAUCIONES

1. Cuando se ponga de pie después de estar sentado, empújese desde el asiento en lugar de tirar de los manillares del rollator.
2. De pasos cortos para girar y mantenga las caderas en paralelo a la barra frontal del rollator.
3. Evite girar su cuerpo hacia el lado contrario del rollator.
4. Asegúrese de que todas las ruedas están sobre el suelo antes de caminar.
5. No se encorve hacia el rollator.
6. No lo utilice en escaleras convencionales ni mecánicas.
7. No coloque objetos pesados en la cesta, hacerlo podría causar que el rollator vuelque.
8. Asegúrese de que todas las piezas están bien apretadas y que las cuatro ruedas están en contacto con el suelo antes de utilizarlo.

2. INDICACIONES

- Está diseñado para ayudar a caminar a los ancianos, los discapacitados y las personas que tienen problemas para caminar.
- Peso máximo: 100 kg.

1. Montaje

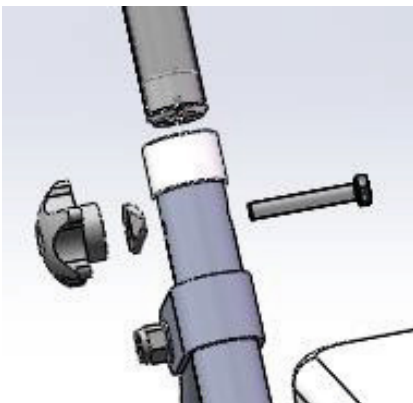

2. Ajuste de altura

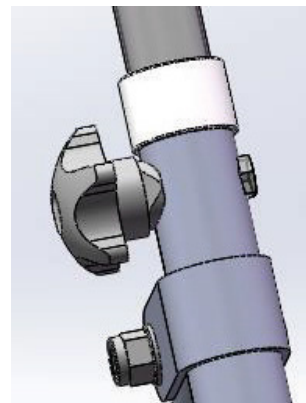

NOTICE

Notice to the user and/or patient: any serious incident that has occurred in relation to the device must be reported to the manufacturer and to the competent authority of the Member State where the user and/or patient is established.

1. ADVICE AND PRECAUTIONS

1. When standing up from a seated position, push yourself up from the seat instead of pulling on the handlebars of the rollator.
2. Take short steps to turn and keep your hips parallel to the front bar of the rollator.
3. Avoid turning your body to the opposite side of the rollator.
4. Make sure all wheels are on the ground before walking.
5. Do not bend towards the rollator.
6. Do not use on conventional or escalators.
7. Do not place heavy objects in the basket, doing so may cause the rollator to tip over.
8. Make sure that all parts are tight and that all four wheels are in contact with the ground before use.

2. INDICATIONS

- It is designed to help the elderly, the disabled and people with walking problems to walk.
- Maximum weight: 100 kg.

1. Assembly

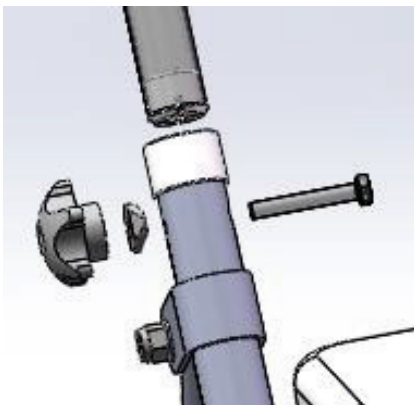

2. Height adjustment

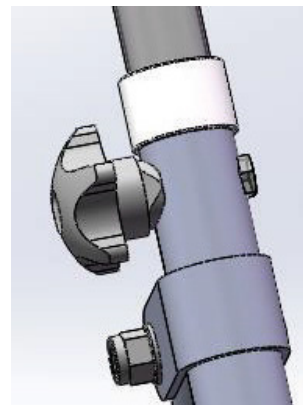

AVIS

Avis à l'utilisateur et/ou au patient : tout incident grave survenu en rapport avec le dispositif doit être signalé au fabricant et à l'autorité compétente de l'État membre où l'utilisateur et/ou le patient est établi.

1. CONSEILS ET PRÉCAUTIONS

1. Lorsque vous vous relevez d'une position assise, poussez-vous depuis le siège au lieu de tirer sur le guidon du déambulateur.
2. Faites de petits pas pour vous tourner et gardez vos hanches parallèles à la barre avant du rollator.
3. Évitez de tourner votre corps vers le côté opposé du rollator.
4. Assurez-vous que toutes les roues sont au sol avant de marcher.
5. Ne vous penchez pas vers le rollator.
6. Ne pas utiliser sur les escaliers conventionnels ou mécaniques.
7. Ne placez pas d'objets lourds dans le panier, cela pourrait faire basculer le rollator.
8. Assurez-vous que toutes les pièces sont bien serrées et que les quatre roues sont en contact avec le sol avant d'utiliser le véhicule.

2. INDICATIONS

- Il est conçu pour aider les personnes âgées, les personnes handicapées et les personnes ayant des problèmes de marche à marcher.
- Poids maximum : 100 kg.

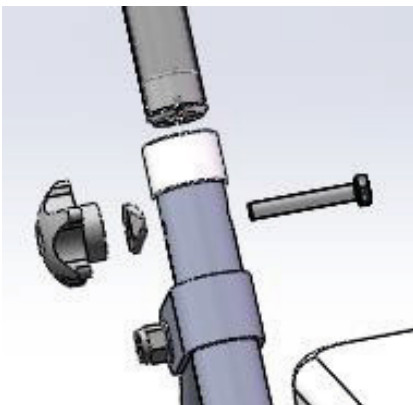
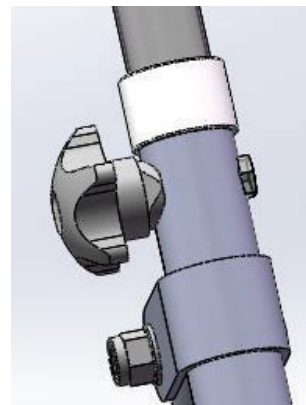
1. Assemblée**2. Réglage de la hauteur**

AVVISO

Avviso all'utilizzatore e/o al paziente: qualsiasi incidente grave verificatosi in relazione al dispositivo deve essere segnalato al fabbricante e all'autorità competente dello Stato membro in cui è stabilito l'utilizzatore e/o il paziente.

1. CONSIGLI E PRECAUZIONI

1. Quando ci si alza da una posizione seduta, spingersi dal sedile invece di tirare il manubrio del rollator.
2. Fate dei passi brevi per girare e mantenete i fianchi paralleli alla barra anteriore del rollator.
3. Evitare di girare il corpo verso il lato opposto del rollator.
4. Assicuratevi che tutte le ruote siano a terra prima di camminare.
5. Non piegarsi verso il rollator.
6. Non utilizzare su scale convenzionali o mobili.
7. Non collocare oggetti pesanti nel cestino, perché ciò potrebbe causare il ribaltamento del rollator.
8. Prima dell'uso, accertarsi che tutte le parti siano ben salde e che tutte e quattro le ruote siano a contatto con il suolo.

2. INDICAZIONI

- È stato progettato per aiutare anziani, disabili e persone con problemi di deambulazione a camminare.
- Peso massimo: 100 kg.

1. Montaggio

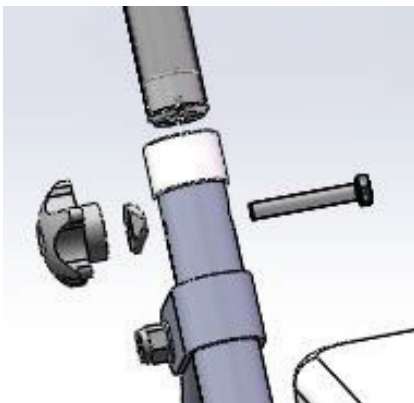

2. Regolazione dell'altezza

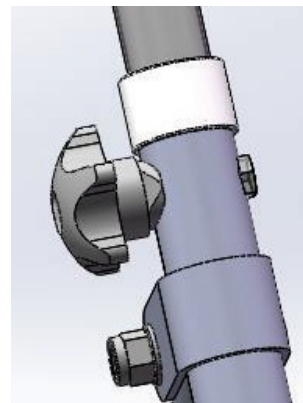

HINWEIS

Unterrichtung des Anwenders und/oder des Patienten: Jedes schwerwiegende Vorkommnis im Zusammenhang mit dem Produkt muss dem Hersteller und der zuständigen Behörde des Mitgliedstaats, in dem der Anwender und/oder Patient niedergelassen ist, gemeldet werden.

1. HINWEISE UND VORSICHTSMASSNAHMEN

1. Wenn Sie aus einer sitzenden Position aufstehen, drücken Sie sich vom Sitz hoch, anstatt an den Griffstangen des Rollators zu ziehen.
2. Machen Sie kurze Schritte, um sich zu drehen, und halten Sie Ihre Hüften parallel zum vorderen Holm des Rollators.
3. Vermeiden Sie es, Ihren Körper auf die gegenüberliegende Seite des Rollators zu drehen.
4. Vergewissern Sie sich, dass alle Räder auf dem Boden stehen, bevor Sie gehen.
5. Beugen Sie sich nicht in Richtung des Rollators.
6. Nicht auf konventionellen oder Rolltreppen verwenden.
7. Legen Sie keine schweren Gegenstände in den Korb, sonst kann der Rollator umkippen.
8. Vergewissern Sie sich vor der Benutzung, dass alle Teile fest sitzen und alle vier Räder den Boden berühren.

2. INDIKATIONEN

- Er wurde entwickelt, um älteren Menschen, Behinderten und Menschen mit Gehproblemen das Gehen zu erleichtern.
- Höchstgewicht: 100 kg.

1. Montage

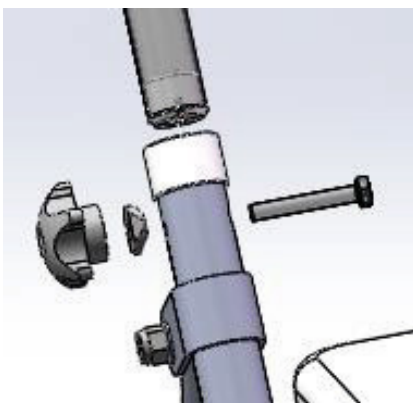

2. Höhenverstellung

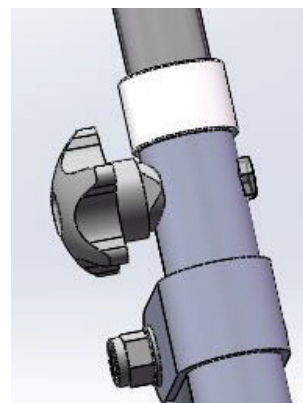

AVISO

Aviso ao utilizador e/ou doente: qualquer incidente grave relacionado com o dispositivo deve ser comunicado ao fabricante e à autoridade competente do Estado-Membro em que o utilizador e/ou doente está estabelecido.

1. CONSELHOS E PRECAUÇÕES

1. Quando se levantar de uma posição sentada, empurre-se para cima a partir do assento em vez de puxar o guiador do andarilho.
2. Dê passos curtos para se virar e mantenha as ancas paralelas à barra frontal do andarilho.
3. Evite virar o seu corpo para o lado oposto do andarilho.
4. Certifique-se de que todas as rodas estão no chão antes de andar.
5. Não se incline na direcção do andarilho.
6. Não utilizar em escadas convencionais ou rolantes.
7. Não coloque objectos pesados no cesto, pois isso pode fazer com que o andarilho tombe.
8. Certifique-se de que todas as peças estão apertadas e de que as quatro rodas estão em contacto com o solo antes de as utilizar.

2. INDICAÇÕES

- Foi concebido para ajudar os idosos, os deficientes e as pessoas com problemas de locomoção a andar.
- Peso máximo: 100 kg.

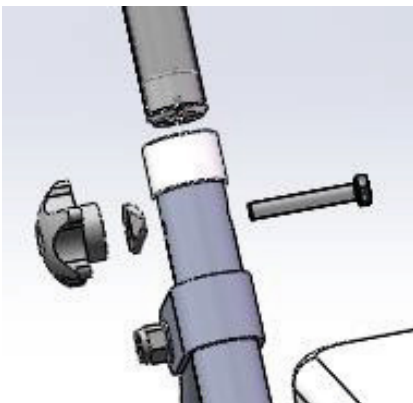
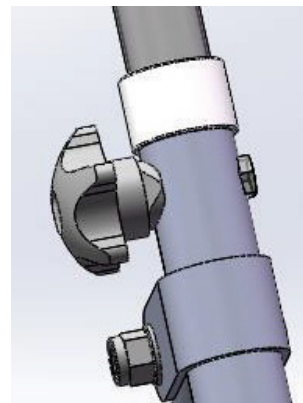
1. Montagem**2. Regulação da altura**

OPMERKING

Kennisgeving aan de gebruiker en/of de patiënt: elk ernstig incident dat zich met betrekking tot het hulpmiddel heeft voorgedaan, moet worden gemeld aan de fabrikant en aan de bevoegde autoriteit van de lidstaat waar de gebruiker en/of de patiënt is gevestigd.

1. ADVIES EN VOORZORGSMAATREGELEN

1. Wanneer u opstaat vanuit een zittende positie, duw uzelf dan omhoog vanaf de zitting in plaats van aan het stuur van de rollator te trekken.
2. Neem korte stappen om te draaien en houd je heupen parallel aan de voorste stang van de rollator.
3. Draai uw lichaam niet naar de andere kant van de rollator.
4. Zorg ervoor dat alle wielen op de grond staan voordat je gaat lopen.
5. Buig niet naar de rollator toe.
6. Niet gebruiken op gewone of roltrappen.
7. Plaats geen zware voorwerpen in het mandje, hierdoor kan de rollator omvallen.
8. Controleer voor gebruik of alle onderdelen goed vastzitten en of alle vier de wielen contact maken met de grond.

2. INDICATIES

- Het is ontworpen om ouderen, gehandicapten en mensen met loopproblemen te helpen lopen.
- Maximaal gewicht: 100 kg.

1. Montage

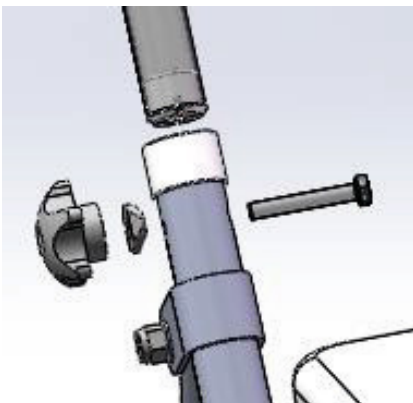

2. Hoogteverstelling

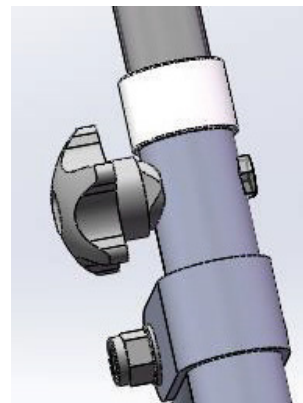

NOTICE

Meddelande till användaren och/eller patienten: Alla allvarliga tillbud som har inträffat i samband med produkten måste rapporteras till tillverkaren och till den behöriga myndigheten i den medlemsstat där användaren och/eller patienten är etablerad.

1. RÅD OCH FÖRSIKTIGHETSÅTGÄRDER

1. När du reser dig upp från sittande ställning ska du trycka dig upp från sitsen istället för att dra i rollatorns styrhandtag.
2. Ta korta steg för att vrida dig och håll höfterna parallella med rollatorns framstång.
3. Undvik att vrida kroppen till den motsatta sidan av rollatorn.
4. Se till att alla hjul är på marken innan du går.
5. Böj dig inte mot rollatorn.
6. Får inte användas i konventionella rulltrappor eller rulltrappor.
7. Placera inte tunga föremål i korgen, det kan leda till att rollatorn välter.
8. Se till att alla delar är åtdragna och att alla fyra hjulen har kontakt med marken före användning.

2. INDIKATIONER

- Den är utformad för att hjälpa äldre, funktionshindrade och personer med gångsvårigheter att gå.
- Maximal vikt: 100 kg.

1. Montering

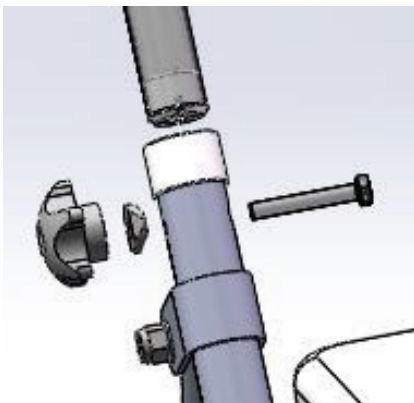

2. Höjdjustering

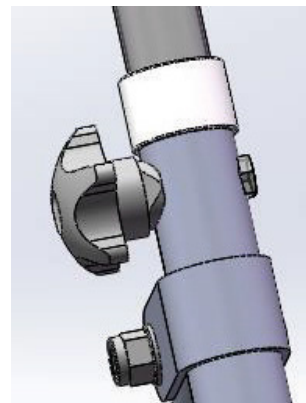

UWAGA

Powiadomienie użytkownika i/lub pacjenta: każdy poważny incydent, który wystąpił w związku z wyrobem, musi zostać zgłoszony wytwórcy i właściwemu organowi państwa członkowskiego, w którym użytkownik i/lub pacjent ma siedzibę.

1. PORADY I ŚRODKI OSTROŻNOŚCI

1. Podczas wstawania z pozycji siedzącej należy wypchnąć się z siedzenia, zamiast ciągnąć za kierownicę rolatora.
2. Wykonuj krótkie kroki, aby się obrócić i utrzymuj biodra równoległe do przedniego drążka rolatora.
3. Należy unikać obracania ciała na przeciwną stronę rolatora.
4. Przed rozpoczęciem chodzenia upewnij się, że wszystkie koła znajdują się na ziemi.
5. Nie pochylać się w kierunku rollatora.
6. Nie używać na schodach konwencjonalnych lub ruchomych.
7. Nie należy umieszczać ciężkich przedmiotów w koszu, ponieważ może to spowodować przewrócenie się rolatora.
8. Przed użyciem upewnij się, że wszystkie części są dokręcone, a wszystkie cztery koła mają kontakt z podłożem.

2. WSKAZANIA

- Został zaprojektowany, aby pomóc osobom starszym, niepełnosprawnym i osobom mającym problemy z chodzeniem.
- Maksymalna waga: 100 kg.

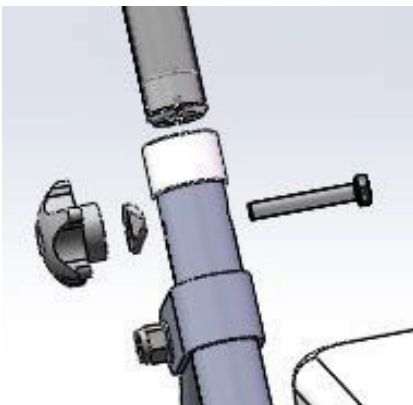
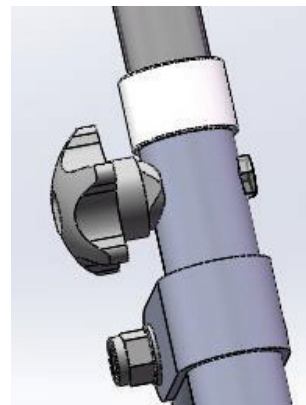
1. Montaje**2. Ajuste de altura**

BEMÆRK

Meddelelse til brugeren og/eller patienten: Enhver alvorlig hændelse, der er sket i forbindelse med udstyret, skal rapporteres til fabrikanten og til den kompetente myndighed i den medlemsstat, hvor brugeren og/eller patienten er etableret.

1. RÅD OG FORHOLDSREGLER

1. Når du rejser dig fra en siddende stilling, skal du skubbe dig op fra sædet i stedet for at trække i rollatorens styr.
2. Tag korte skridt for at dreje, og hold hofterne parallelle med rollatorens forreste stang.
3. Undgå at dreje kroppen til den modsatte side af rollatoren.
4. Sørg for, at alle hjul er på jorden, før du går.
5. Bøj dig ikke ind mod rollatoren.
6. Må ikke bruges på konventionelle eller rulletrapper.
7. Læg ikke tunge genstande i kurven, da det kan få rollatoren til at vælte.
8. Sørg for, at alle dele er spændt fast, og at alle fire hjul har kontakt med jorden, før du tager den i brug.

2. INDIKATIONER

- Den er designet til at hjælpe ældre, handicappede og folk med gangbesvær med at gå.
- Maksimal vægt: 100 kg.

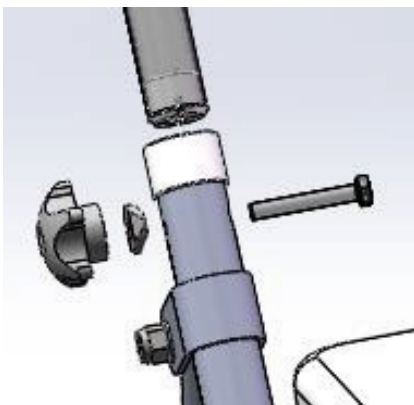
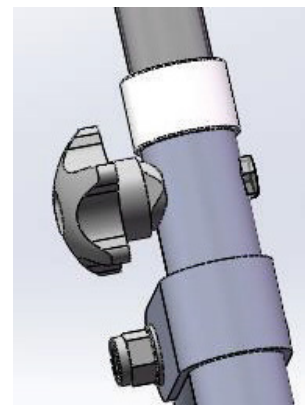
1. Montering**2. Højdejustering**



ES - Peso máximo 110 kg
EN -Peso máximo 110 kg
IT - Peso massimo 110 kg
FR - Poids maximum 110 kg
PT - Peso máximo 110 kg
DE - Maximales Gewicht 110 kg
NL - Maximaal gewicht 110 kg
SWE - Högsta vikt 110 kg
PL - Maksymalna waga 110 kg
DK - Maksimal vægt 110 kg



Made in P.R.C



FOSHAN SUNCARE MEDICAL PRODUCTOS CO., LTD.
No. 168, Fusheng Rd, Fuwan Industry Area, Gaoming District, Foshan
City, Guandong, P.R.C.



SUNGO EUROPE B.V.
Fascinatio Boulevard 522, Unit 1.7, 2909VA Capelle aan den IJssel,
The Netherlands



GRUPO R. QUERALTÓ S.A.
Polígono Industrial El Pino, Calle Pino Albar, 24,
41016, Sevilla (Spain)